

THT26X

**GASOLINE HEDGE TRIMMER**

*CORTASETOS A GASOLINA*

APARADOR DE CERCA VIVA À GASOLINA

PLEASE READ THIS MANUAL CAREFULLY. IT CONTAINS INFORMATION FOR YOUR SAFETY.

POR FAVOR, LEA ATENTAMENTE ESTE MANUAL. CONTIENE INFORMACIÓN PARA SU SEGURIDAD.

POR FAVOR, LEIA ATENTAMENTE ESTE MANUAL. ELE CONTÉM INFORMAÇÕES PARA SUA SEGURANÇA.

**OWNER'S MANUAL**

GUÍA DEL PROPIETARIO • MANUAL DO PROPRIETÁRIO



## INDEX / INDICE / SUMÁRIO

<b>06</b>	<b>SAFETY SYMBOLS / SIMBOLOS DE SEGURIDAD / SIMBOLOS DE SEGURANÇA</b>
<b>07</b>	<b>SPECIFICATIONS / ESPECIFICACIONES / ESPECIFICAÇÕES</b>
<b>08</b>	<b>HEDGE TRIMMER PARTS POSITION / UBICACIÓN DE LOS COMPONENTES DEL CORTASETOS / LOCALIZAÇÃO DOS COMPONENTES DO APARADOR CERCA VIVA</b>
<b>10</b>	<b>CARES WHEN OPERATING YOUR EQUIPMENT / CUIDADOS AL OPERAR SU EQUIPO / CUIDADOS AO OPERAR SEU EQUIPAMENTO - I</b>
<b>11</b>	<b>CARES WHEN OPERATING YOUR EQUIPMENT / CUIDADOS AL OPERAR SU EQUIPO / CUIDADOS AO OPERAR SEU EQUIPAMENTO - II</b>
<b>12</b>	<b>USING THE BLADE / UTILIZANDO LA CUCHILLA DE CORTE / USANDO LÂMINA DE CORTE - I</b>
<b>13</b>	<b>USING THE BLADE / UTILIZANDO LA CUCHILLA DE CORTE / USANDO LÂMINA DE CORTE - II</b>
<b>14</b>	<b>INSPECTION BEFORE OPERATING / INSPECCIÓN ANTES DEL FUNCIONAMIENTO / INSPEÇÃO ANTES DO FUNCIONAMENTO</b>
<b>16</b>	<b>FUEL MISTURE / MEZCLA DE COMBUSTIBLE / MISTURA DE COMBUSTÍVEL</b>
<b>17</b>	<b>FUELING THE EQUIPMENT / ABASTECENDO EL EQUIPO / ABASTECENDO O EQUIPAMENTO</b>
<b>18</b>	<b>STARTING THE EQUIPMENT / ENCENDIENDO EL EQUIPO / LIGANDO O EQUIPAMENTO - I</b>
<b>19</b>	<b>STARTING THE EQUIPMENT / ENCENDIENDO EL EQUIPO / LIGANDO O EQUIPAMENTO - II</b>
<b>20</b>	<b>HANDLE TILT / INCLINACIÓN DEL MANGO / INCLINAÇÃO DA MANOPLA</b>
<b>21</b>	<b>CUTTING TIPS / CONSEJOS DE RECORTE / DICAS DE CORTE</b>
<b>22</b>	<b>STOPPING THE BRUSH CUTTER / APAGANDO LA DESBROZADORA / DESLIGANDO A ROÇADEIRA</b>
<b>23</b>	<b>MAINTENANCE SCHEDULE / CRONOGRAMA DE MANTENIMIENTO / CRONOGRAMA DE MANUTENÇÃO</b>
<b>24</b>	<b>CLEANING THE SPARK PLUG / LIMPIANDO LA BUJÍA / LIMPANDO A VELA - I</b>
<b>25</b>	<b>CLEANING THE SPARK PLUG / LIMPIANDO LA BUJÍA / LIMPANDO A VELA - II</b>
<b>26</b>	<b>CHANGING THE SPARK PLUG / CAMBIANDO LA BUJÍA / TROCANDO A VELA - I</b>
<b>27</b>	<b>CHANGING THE SPARK PLUG / CAMBIANDO LA BUJÍA / TROCANDO A VELA - II</b>

**28****AIR FILTER MAINTENANCE / MANTENIMIENTO FILTRO DE AIRE / MANUTENÇÃO DO FILTRO DE AR - I****29****AIR FILTER MAINTENANCE / MANTENIMIENTO FILTRO DE AIRE / MANUTENÇÃO DO FILTRO DE AR - II****30****CHANGING THE FUEL / CAMBIANDO EL COMBUSTIBLE / TROCANDO O FILTRO COMBUSTÍVEL - I****31****CHANGING THE FUEL / CAMBIANDO EL COMBUSTIBLE / TROCANDO O FILTRO COMBUSTÍVEL - II****32****GEARBOX LUBRICATION / LUBRICANDO LA CAJA DE ENGRANAJES / LUBRIFICANDO A CAIXA DE ENGRENAGEM****32****SHARPENING THE BLADE / AFILANDO LA LÁMINA / AFIANDO A LÂMINA****34****STORAGE / ALMACENAMIENTO / ARMAZENAMENTO - I****35****STORAGE / ALMACENAMIENTO / ARMAZENAMENTO - II****36****STORAGE / ALMACENAMIENTO / ARMAZENAMENTO - III****37****TRANSPORT / TRANSPORTE / TRANSPORTE**

## PREFACE

Thank you for purchasing TOYAMA product.

This manual covers the operation and maintenance of your product. The information and specifications included in this publication were in effect at the time of approval for printing. No part of this publication may be reproduced without written permission. This manual should be considered a permanent part of this product and should remain with it. The illustration may vary according to the model.

Keep this owner's manual handy, so you can refer to it at any time. This owner's manual is considered a permanent part of the product and should remain with the product if resold.

If a problem should arise, or if you have any questions about the product, consult you authorized TOYAMA dealer.

## PROLOGO

Gracias por comprar este Producto TOYAMA.

*Este manual cubre la operación y el mantenimiento de este producto. La información y las especificaciones incluidas en esta publicación son efectivas para la fecha de aprobación de impresión.*

*Ninguna parte de esta publicación puede ser reproducida sin autorización. Este manual debe ser considerado parte permanente del producto y debe mantenerse con el producto en caso de ser revendido. Algunos detalles podrán cambiar dependiendo del modelo.*

*Conserve este manual a la mano para que usted se pueda referir a él en cualquier momento. En caso de presentarse algún problema, o si usted tienen alguna pregunta sobre el producto, contacte a su distribuidor TOYAMA.*

## PREFÁCIO

Obrigado por adquirir um Produto TOYAMA.

Este manual contém informações para operação e manutenção do seu produto. As informações e especificações incluídas nesta publicação estavam em vigor no momento da aprovação para impressão. Nenhuma parte desta publicação pode ser reproduzida sem permissão por escrito. A ilustração pode variar de acordo com cada modelo de equipamento.

Mantenha este manual do proprietário sempre disponível, para que consiga consultá-lo a qualquer momento. Este manual é considerado uma parte permanente do seu produto e deve acompanhar o equipamento ao ser revendido.

Ao surgir um problema, ou se você tem dúvidas sobre o seu produto, consulte o seu revendedor autorizado TOYAMA.

## SAFETY SYMBOLS / SIMBOLOS DE SEGURIDAD / SÍMBOLOS DE SEGURANÇA

The following symbols are intended to remind you of the safety precautions to be followed.

Los siguientes símbolos tienen el objetivo de recordarle las precauciones de seguridad que deben respetarse.

Os símbolos seguintes tem o objetivo de lembrá-lo sobre as precauções de segurança que devem ser respeitadas.

	<b>READ MANUAL</b> LEA EL MANUAL LEIA O MANUAL		<b>WEAR EAR PROTECTORS</b> UTILICE PROTECCIÓN AURICULAR USAR PROTEÇÃO DE OUVIDO
	<b>WEAR RESPIRATORY PROTECTION</b> UTILICE PROTECCIÓN RESPIRATORIA USAR PROTEÇÃO RESPIRATÓRIA		<b>WEAR SAFETY GLOVES</b> UTILICE GUANTES DE SEGURIDAD USAR LUVAS DE SEGURANÇA
	<b>WEAR PROTECTIVE FOOTWEAR</b> UTILICE CALÇADOS PROTECTORES USAR CALÇADOS DE PROTEÇÃO		<b>EAR, EYE AND HEAD PROTECTION</b> UTILICE PROTECCIÓN PARA LOS OJOS, OÍDOS Y CABEZA USAR PROTEÇÃO PARA OS OLHOS, OUVI- DOS E CABEÇA
	<b>WARNING</b> AVISO AVISO		<b>ROTATING PARTS</b> PARTES MÓBILES PARTES MÓVEIS
	<b>WARNING ELECTRICITY</b> RIESGO ELÉCTRICO RISCO ELÉTRICO		<b>FLAMMABLE MATERIAL</b> MATERIAL INFLAMABLE MATERIAL INFLAMÁVEL
	<b>TIPOVER HAZARD</b> RIESGO DE DEZLIZA- MIENTO RISCO DE TOMBAMENTO		<b>RISK OF SLIPPING</b> RIESGO DE DESLIZAR RISCO DE ESCORREGAR
	<b>BURN HAZARD</b> RIESGO DE QUEMADURA RISCO DE QUEIMADURA		<b>TOXIC AIR</b> AIRE COM CONTAMINATES AR COM CONTAMINANTES
	<b>HEAT/HOT SURFACE</b> SUPERFICIE CALIENTE SUPERFÍCIE QUENTE		<b>KICKBACK</b> CONTRAGOLPE REBOTE
	<b>HIGH TEMPERATURE</b> ALTA TEMPERATURA ALTA TEMPERATURA		<b>RISK OF INJURY</b> RIESGO DE LESION RISCO DE LESÃO
			<b>OBJECTS CAN BE THROW</b> OBJETOS PUEDEN SER LAN- ZADOS OBJETOS PODEM SER ARRE- MESSADOS
			<b>FUEL MIXTURE (GASOLINE+OIL)</b> MEZCLA DE COMBUSTIBLE (GA- SOLINA+ACEITE) MISTURA DE COMBUSTÍVEL (GASOLINA + ÓLEO)
		<b>CHECK THE WORK CONDITIONS</b> VERIFIQUE EL ESTADO DEL LOCAL DE TRABAJO VERIFIQUE O ESTADO DO LOCAL DE TRABALHO	

**SPECIFICATIONS / ESPECIFICACIONES / ESPECIFICAÇÕES**

<b>MODEL / MODELO / MODELO</b>	<b>THT26X</b>
<b>TYPE / TIPO / TIPO</b>	<b>HEDGE TRIMMER, 2 STROKE GASOLINE AIR COOLED SINGLECYLINDER; CORTASETOS, 2 TIEMPOS GASOLINA REFRIGERADO POR AIRE MONOCILINDRICO; APARADOR DE CERCA VIVA, 2 TEMPOS A GASOLINA REFRIGERADO A AR MONOCILINDRICO;</b>
<b>DISPLACEMENT / CILINDRADA / CILINDRADA:</b>	<b>25,4 cc</b>
<b>MAXIMUM POWER / POTENCIA MÁXIMA / POTÊNCIA MÁXIMA:</b>	<b>1.0 Hp</b>
<b>SPEED / ROTACIÓN / ROTAÇÃO:</b>	<b>6500 rpm</b>
<b>FUEL TANK CAPACITY / CAPACIDAD DEL TANQUE DE COMBUSTIBLE / CAPACIDADE DO TANQUE DE COMBUSTÍVEL:</b>	<b>0,65 L</b>
<b>FUEL MIXTURE + TWO-STROKE OIL / COMBUSTIBLE + ACEITE 2 TIEMPOS / COMBUSTÍVEL + ÓLEO 2 TEMPOS:</b>	<b>25:1 (MINERAL) / 50:1 (SEMI-SYNTETIC / SEMI-SINTÉTICO)</b>
<b>SPARK PLUG MODEL / MODELO DE LA BUJÍA / MODELO DA VELA:</b>	<b>TOYAMA TSP-2SS</b>
<b>STARTING SYSTEM / SISTEMA DE ARRANQUE / SISTEMA DE PARTIDA:</b>	<b>RECOIL START / ARRANQUE MANUAL / MANUAL RETRÁTIL</b>
<b>BLADE LENGTH / COMPRIMIENTO DE LA CUTIA / COMPRIMENTO DA LÂMINA:</b>	<b>600 mm</b>
<b>WIDTH CUT / ANCHURA DE CORTE / LARGURA DE CORTE:</b>	<b>35 mm</b>
<b>BOX DIMENSIONS / DIMENSIONES DE LA CAJÁ / DIMENSÕES DA CAIXA:</b>	<b>1110 x 260 x 250 mm</b>
<b>GROSS WEIGHT / PESO BRUTO / PESO BRUTO</b>	<b>7,2 kg</b>
<b>NET WEIGHT / PESO NETO / PESO LÍQUIDO</b>	<b>6,0 kg</b>

**HEDGE TRIMMER PARTS POSITION / UBICACIÓN DE LOS COMPONENTES DEL CORTASETOS / LOCALIZAÇÃO DOS COMPONENTES DO APARADOR CERCA VIVA**

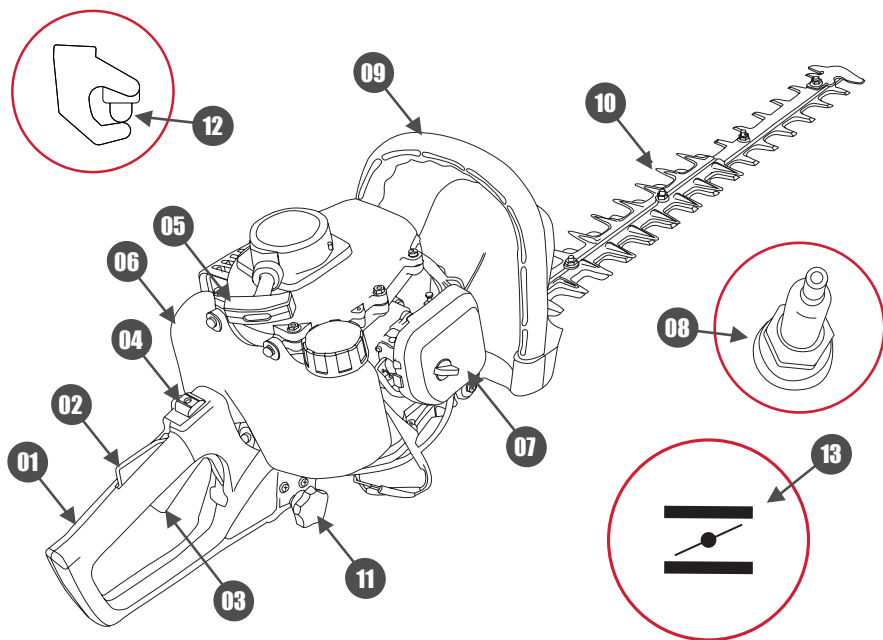

**ENGLISH**

- 01. REAR HITCH;**
- 02. THROTTLE LOCK AUXILIARY**
- 03. ACCELERATOR**
- 04. ON / OFF SWITCH**
- 05. STARTING HANDLE**
- 06. FUEL TANK**
- 07. AIR FILTER**
- 08. SPARK PLUG**
- 09. FRONT HANDLE**
- 10. CUTTING BLADE**
- 11. ROTARY HANDLE OPERATION**
- 12. PRIMER**
- 13. CHOKE LEVER**

**ESPAÑOL**

- 01. EMPUÑADURA TRASERA;**
- 02. TRABA DEL ACELERADOR**
- 03. ACELERADOR**
- 04. BOTÓN ASCIENDE / APAGA**
- 05. EMPUÑADURA DE ARRANQUE**
- 06. TANQUE DE COMBUSTIBLE**
- 07. FILTRO DE AIRE**
- 08. BUJÍA**
- 09. EMPUÑADURA DELANTERA**
- 10. ESPADA DE CORTE**
- 11. ACCIONADOR DE LA MANIJA GI-RATORIA**
- 12. CEBADOR**
- 13. PALANCA DEL AHOGADOR**

**PORTUGUÊS**

- 01. EMPUNHADURA TRASEIRA**
- 02. TRAVA DO ACELERADOR**
- 03. ACELERADOR**
- 04. BOTÃO LIGA/DESLIGA**
- 05. MANOPLA DE PARTIDA**
- 06. TANQUE DE COMBUSTÍVEL**
- 07. FILTRO DE AR**
- 08. VELA DE IGNIÇÃO**
- 09. EMPUNHADURA DIANTEIRA**
- 10. LÂMINA DE CORTE**
- 11. ACIONAMENTO DA MANOPLA ROTATIVA**
- 12. PRIMER**
- 13. ALAVANCA DO AFOGADOR**



## CARES WHEN OPERATING YOUR EQUIPMENT / CUIDADOS AL OPERAR SU EQUIPO / CUIDADOS AO OPERAR SEU EQUIPAMENTO - I



1

**READ THE MANUAL CAREFULLY;**  
*LEA EL MANUAL CON ATENCIÓN;*  
LEIA O MANUAL COM ATENÇÃO;

**NEVER USE THIS EQUIPMENT WHEN YOU ARE TIRED, SLEEPY, ON THE EFFECT OF ALCOHOL, DRUGS OR OTHER SUBSTANCES;**  
*NUNCA UTILICE ESTE EQUIPO CUANDO ESTÉ CANSADO, SOMNOLIENTO, SOBRE EL EFECTO DE ALCOHOL, DROGAS U OTRAS SUSTANCIAS;*  
NUNCA UTILIZE ESTE EQUIPAMENTO QUANDO ESTIVER CANSADO, SONOLENTO, SOBRE O EFEITO DE ÁLCOOL, DROGAS OU OUTRAS SUBSTÂNCIAS;



2



3

**DO NOT OPERATE THE EQUIPMENT INDOORS. THE GASES EMITTED FROM THE EXHAUST CONTAIN CARBON MONOXIDE THAT CAN BE HARMFUL TO HEALTH AND EVEN CAUSE DEATH;**

*NO OPERE EL EQUIPO EN LUGARES CERRADOS. LOS GASES EMITIDOS POR EL ESCAPE CONTIENEN MONÓXIDO DE CARBONO QUE PUEDEN PERJUDICAR LA SALUD Y HASTA CAUSAR LA MUERTE;*

NÃO OPERE O EQUIPAMENTO EM LOCAIS FECHADOS. OS GASES EMITIDOS PELO ESCAPE CONTÊM MONÓXIDO DE CARBONO QUE PODEM PREJUDICAR A SAÚDE E ATÉ CAUSAR A MORTE;

**NEVER USE THE PRODUCT UNDER THE FOLLOWING CIRCUMSTANCES:**

- (A) WHEN THE TERRAIN IS SLIPPERY OR WHEN IT CANNOT MAINTAIN A STABLE AND SAFE POSITION;**
- (B) AT NIGHT OR WHEN YOU HAVE AN UNCLEAR VISIBILITY OF THE AREA WHERE THE EQUIPMENT WILL BE OPERATED;**
- (C) UNDER ADVERSE WEATHER CONDITIONS (RAIN, STORMS, STRONG WINDS);**

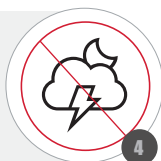

4

*NUNCA UTILICE EL PRODUCTO BAJO LAS SIGUIENTES CIRCUNSTANCIAS:*

- (A) CUANDO EL TERRENO SEA RESBALADIZO O CUANDO NO PUEDA MANTENER UNA POSICIÓN ESTABLE Y SEGURA;*
- (B) LA NOCHE O CUANDO TENGA UNA VISIBILIDAD NO CLARA DEL ÁREA DONDE SE OPERARÁ EL EQUIPO;*
- (C) BAJO CONDICIONES ADVERSAS DEL CLIMA (LLUVIA, TORMENTAS, FUERTES VIENTOS);*

NUNCA UTILIZE O PRODUTO SOB AS SEGUINTES CIRCUNSTÂNCIAS:

- (A) QUANDO O TERRENO FOR ESCORREGADIO OU QUANDO NÃO PUDER MANTER UMA POSIÇÃO ESTÁVEL E SEGURA;
- (B) A NOITE OU QUANDO ESTIVER COM UMA VISIBILIDADE NÃO CLARA DA ÁREA ONDE SERÁ OPERADO O EQUIPAMENTO;
- (C) SOB CONDIÇÕES ADVERSAS DO CLIMA (CHUVA, TEMPESTADES, FORTES VENTOS);

**WARNING / ATENCION / ATENÇÃO**



## CARES WHEN OPERATING YOUR EQUIPMENT / CUIDADOS AL OPERAR SU EQUIPO / CUIDADOS AO OPERAR SEU EQUIPAMENTO - II



**WHEN USING THE PRODUCT, MAKE SURE THAT CHILDREN, UNAUTHORIZED PERSONS OR ANIMALS ARE AT A SAFE DISTANCE AT LEAST 15 METERS AWAY FROM THE EQUIPMENT;**  
*CUANDO UTILICE EL PRODUCTO, ANTES DE CONECTAR EL EQUIPO, ASEGÚRESE DE QUE LOS NIÑOS, LAS PERSONAS NO AUTORIZADAS O LOS ANIMALES ESTÉN A UNA DISTANCIA SEGURA DE AL MENOS 15 METROS;*

**QUANDO FOR UTILIZAR O PRODUTO, ANTES DE LIGAR O EQUIPAMENTO, CERTIFIQUE-SE QUE CRIANÇAS, PESSOAS NÃO AUTORIZADAS OU ANIMAIS ESTEJAM A UMA DISTÂNCIA SEGURA, NO MÍNIMO 15 METROS;**

5

**BE SURE TO KEEP THIS MANUAL ACCESSIBLE SO THAT YOU CAN CONSULT ANY DOUBTS;**  
*ASEGÚRESE DE MANTENER ESTE MANUAL DE FORMA ACCESIBLE, PARA QUE PUEDA SER CONSULTADO CUANDO EXISTAN DUDAS;*  
**CERTIFIQUE-SE DE MANTER ESTE MANUAL DE MODO ACESSÍVEL, PARA QUE CONSIGA CONSULTAR EM EVENTUAIS DÚVIDAS;**



6

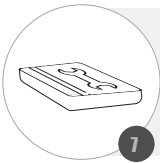

**ALWAYS MAKE SURE TO INCLUDE THIS MANUAL WHEN SELLING, LENDING, OR TRANSFERRING OWNERSHIP OF THIS PRODUCT;**  
*ASEGÚRESE SIEMPRE DE INCLUIR ESTE MANUAL CUANDO VENDA, PRESTE, O TRANSFIERA LA PROPIEDAD DE ESTE PRODUCTO;*

**CERTIFIQUE-SE SEMPRE DE INCLUIR ESTE MANUAL QUANDO VENDER, EMPRESTAR, OU TRANSFERIR A PROPRIEDADE DESTE PRODUTO;**

7

**NEVER ALLOW CHILDREN OR USERS WHO ARE UNABLE TO UNDERSTAND THE INSTRUCTIONS GIVEN IN THIS MANUAL TO USE THE ENGINE;**  
*NUNCA PERMITA QUE NIÑOS O USUARIOS INCAPACES DE COMPRENDER LAS INSTRUCCIONES DADAS EN ESTE MANUAL UTILICEN EL MOTOR;*  
**NUNCA PERMITA QUE CRIANÇAS OU USUÁRIOS INCAPAZES DE COMPREENDER AS INSTRUÇÕES DADAS NESTE MANUAL UTILIZEM O MOTOR;**



8

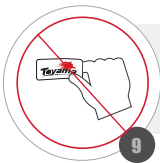

**NEVER REMOVE THE DECALS THAT COME WITH THE PRODUCT;**  
*NUNCA RETIRE LAS CALCOMANÍAS QUE ACOMPAÑAN EL PRODUCTO;*  
**NUNCA REMOVA OS DECALQUES QUE ACOMPANHAM O PRODUTO;**

9

**NEVER REMODEL OR MODIFY THE PRODUCT. THESE ACTIONS RESULT IN LOSS OF WARRANTY;**  
*NO REMUEVE NI MODIFIQUE EL PRODUCTO. ESTAS ACCIONES ACARREAN LA PÉRDIDA DE LA GARANTÍA;*  
**NUNCA REMODELE OU FAÇA ADAPTAÇÕES NO PRODUTO. ESTAS AÇÕES ACARRETAM NA PERDA DA GARANTIA;**

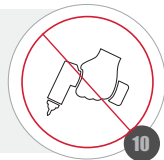

10

**WARNING / ATENCION / ATENÇÃO**



**CARES WHEN OPERATING YOUR EQUIPMENT / CUIDADOS AL OPERAR SU EQUIPO / CUIDADOS AO OPERAR SEU EQUIPAMENTO - III**

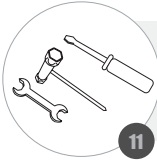

11

**ALWAYS KEEP NEAR THE NECESSARY TOOLS FOR PERIODIC CHECKS OR MAINTENANCE;**  
*MANTENGA SIEMPRE CERCA LAS HERRAMIENTAS NECESARIAS PARA VERIFICACIONES O MANTENIMIENTO PERIÓDICO;*  
**MANTENHA SEMPRE PRÓXIMO AS FERRAMENTAS NECESSÁRIAS PARA VERIFICAÇÕES OU MANUTENÇÕES PERIÓDICAS;**

**ALWAYS HAVE CONTAINERS SUITABLE FOR MIXTURE OF OIL + FUEL;**  
*TENGA SIEMPRE RECIPIENTES ADECUADOS PARA LA MEZCLA DEL ACEITE + COMBUSTIBLE;*  
**TENHA SEMPRE RECIPIENTES ADEQUADOS PARA ABASTECIMENTO DA MISTURA DO ÓLEO + COMBUSTÍVEL;**

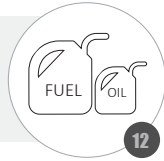

12



13

**NEVER WEAR WIDE CLOTHING, SHORTS, SHORTS, OPEN SHOES, LOOSE HAIR, ETC. ALWAYS USE THE RECOMMENDED PROTECTIVE EQUIPMENT;**  
*NUNCA UTILICE VESTIMENTAS ANCHAS, PANTALONES CORTOS, BERMUDAS, ZAPATOS ABIERTOS, PELO SUELTO, ETC. UTILICE SIEMPRE LOS EQUIPOS DE PROTECCIÓN RECOMENDADOS;*  
**NUNCA UTILIZE VESTIMENTAS LARGAS, CALÇÕES, BERMUDAS, SAPATOS ABERTOS, CABELO SOLTO, ETC. UTILIZE SEMPRE OS EQUIPAMENTOS DE PROTEÇÃO RECOMENDADOS;**

**OPERATE WITH UPRIGHT POSTURE. MAINTAIN PROPER SUPPORT AND BALANCE AT ALL TIMES;**  
*OPERAR CON POSTURA ERECTA. MANTENGA EL APOYO Y EL EQUILIBRIO ADECUADO EN TODO MOMENTO;*  
**OPERAR COM POSTURA ERETA. MANTENHA O APOIO E O EQUILÍBRIO ADEQUADO EM TODOS OS MOMENTOS;**

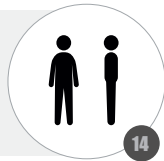

14

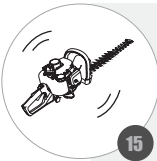

15

**PAY ATTENTION TO WEAR AND OVERHEATING OF PARTS. IF THERE IS ANY ABNORMALITY OF THE MACHINE, STOP THE OPERATION IMMEDIATELY AND CHECK THE MACHINE WITH CARE. TAKE THE MACHINE TO AN AUTHORIZED DEALER IF NECESSARY. NEVER OPERATE A MACHINE THAT IS NOT IN GOOD WORKING ORDER;**  
*PRESTE ATENCIÓN AL DESGASTE Y SOBRECALENTAMIENTO DE PIEZAS. SI HAY ALGUNA ANORMALIDAD DE LA MÁQUINA, DETENER LA OPERACIÓN INMEDIATAMENTE Y COMPROBAR LA MÁQUINA CON CUIDADO. SI ES NECESARIO, LLEVE LA MÁQUINA A UN REPRESENTANTE AUTORIZADO. NUNCA UTILICE UNA MÁQUINA QUE NO ESTÉ EN BUENAS CONDICIONES DE USO;*  
**PRESTE ATENÇÃO AO DESGASTE E SUPERAQUECIMENTO DE PEÇAS. SE HOUVER QUALQUER ANORMALIDADE DA MÁQUINA, PARAR A OPERAÇÃO IMEDIATAMENTE E VERIFICAR A MÁQUINA COM CUIDADO. SE NECESSÁRIO, LEVE A MÁQUINA A UM REPRESENTANTE AUTORIZADO. NUNCA OPERAR UMA MÁQUINA QUE NÃO ESTEJA EM BOAS CONDIÇÕES DE USO;**

**WARNING / ATENCION / ATENÇÃO**



**USING THE BLADE / UTILIZANDO LA CUCHILLA DE CORTE / USANDO LÂMINA DE CORTE - I**

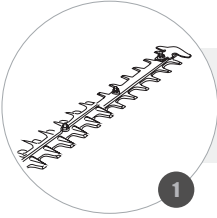

**BLADE HAS SHARP EDGES AND CAN CAUSE ACCIDENTS, ALWAYS WEAR GLOVES;**  
*LA CUCHILLA TIENE BORDES Y PUDE OCASIONAR ACCIDENTES, UTILICÉ SIEMPRE LOS GUANTES;*  
*A LÂMINA POSSUI ARESTAS E PODE CAUSAR ACIDENTES, SEMPRE UTILIZE LUVAS;*

**IF THE BLADE HITS ANY OBJECT, TURN OFF THE EQUIPMENT IMMEDIATELY AND CHECK FOR DAMAGE TO THE BLADE;**  
*SE POR ACASO LA ESPADA GOLPEAR UN OBJETO, APAGUE INMEDIATAMENTE EL EQUIPO Y COMPRUEBE SI LA ESPADA SUFRIÓ ALGÚN DAÑO;*  
*CASO A LÂMINA ATINJA ALGUM OBJETO, DESLIGUE O EQUIPAMENTO IMEDIATAMENTE E VERIFIQUE SE HOUVE ALGUM DANO NA LÂMINA;*

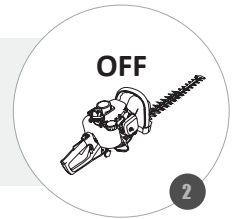

**REPLACE THE BLADE IMMEDIATELY IF IT IS CRACKED OR OTHER DAMAGE, NEVER TRY TO FIX IT;**  
*SUBSTITUA LA ESPADA INMEDIATAMENTE SI ELLA PRESENTAR CUALQUIER TIPO DE GRIETA O DAÑO, NO INTENTE ARREGLARLA;*  
*SUBSTITUA A LÂMINA IMEDIATAMENTE SE A MESMA APRESENTAR RACHADURAS OU QUALQUER OUTRO DANO, NUNCA TENDE CONSERTÁ-LA;*

**WARPED OR UNBALANCED BLADE MAY CAUSE DAMAGE TO DRIVE SYSTEM AND ENGINE;**  
*LA ESPADA DEFORMADA O DESEQUILIBRADA PUDE IMPLICAR EN DAÑOS AL SISTEMA DE TRANSMISIÓN Y AL MOTOR;*  
*A LÂMINA EMPENADA OU DESBALANCEADA PODE CAUSAR DANOS AO SISTEMA DE TRANSMISSÃO E AO MOTOR;*

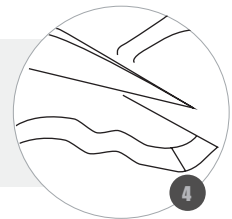

**WARNING / ATENCION / ATENÇÃO**



**USING THE BLADE / UTILIZANDO LA CUCHILLA DE CORTE / USANDO LÂMINA DE CORTE - II**

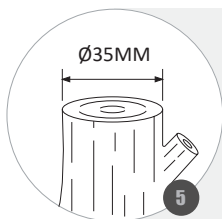

**DO NOT CUT BRANCHES LARGER THAN 35 MM IN DIAMETER, CUTTING THICK BRANCHES DAMAGES THE BLADE AND SHORTENS THE LIFE OF TRIMMER COMPONENTS;**

**NO CORTAR RAMAS CON DIÁMETRO MAYORES A 35 MM, PODAR RAMAS MUY GRUESAS DAÑA LA CUCHILLA Y REDUCE LA VIDA ÚTIL DE LOS COMPONENTES DEL CAORTASETOS;**

**NÃO CORTE GALHOS COM DIÂMETRO MAIOR QUE 35 MM, CORTAR GALHOS GROSSOS DANIFICA A LÂMINA E REDUZ A VIDA ÚTIL DOS COMPONENTES DO APARADOR;**

**LUBRICATE THE CUTTER BLADE WITH EACH SUPPLY;  
LUBRIQUE LA ESPADA DE CORTE A CADA SUMINISTRO;  
LUBRIFIQUE A LÂMINA DE CORTE A CADA ABASTECIMENTO;**

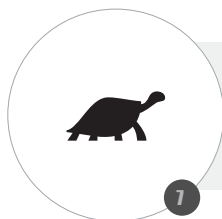

**IN SLOW ROTATION (WITHOUT ACCELERATING THE ENGINE) THE CUTTING ASSEMBLY SHOULD NOT ROTATE;**

**EN ROTACIÓN LENTA (SIN ACELERAR EL MOTOR) EL CONJUNTO DE CUCHILLAS NO DEBE MOVERSE;**

**EM ROTAÇÃO LENTA (SEM ACELERAR O MOTOR) O CONJUNTO DE CORTE NÃO DEVE GIRAR;**

**CLEAN THE BLADE AFTER USE AND LEAVE IT FREE OF PLANT RESIDUE;  
LIMPIA LA ESPADA Y DÉJALA LIBRE DE LOS RESTOS DE LAS PLANTAS, DESPUÉS DE UTILIZARLA;  
LIMPE A LÂMINA APÓS O USO E A DEIXE LIVRE DE RESÍDUOS DAS PLANTAS;**



**WARNING / ATENCION / ATENÇÃO**



**INSPECTION BEFORE OPERATING / INSPECCIÓN ANTES DEL FUNCIONAMIENTO /  
INSPEÇÃO ANTES DO FUNCIONAMENTO**



**ALWAYS SUPPLY THE QUANTITY NEEDED TO DO THE JOB;**  
*ABASTEZCA SIEMPRE LA CANTIDAD NECESARIA PARA REALIZAR EL TRABAJO;*  
*ABASTEÇA SEMPRE A QUANTIDADE NECESSÁRIA PARA REALIZAR O TRABALHO;*

**CHECK AROUND AND UNDER THE MACHINE FOR LEAKS OF OIL OR GASOLINE;**  
*REVISE ALREDEDOR Y DEBAJO DE LA MÁQUINA SI EXISTEN FUGAS DE ACEITE  
Y/O GASOLINA;*  
*VERIFIQUE AO REDOR E EMBAIXO DA MÁQUINA SE EXISTEM VAZAMENTOS DE  
ÓLEO OU GASOLINA;*

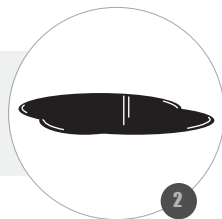

**CHECK FOR DIRT OR DEBRIS AROUND THE MUFFLER AND STARTER CABLE;**  
*VERIFIQUE SI EXISTEN SUCIEDADES O RESIDUOS ALREDEDOR DEL MOFLE Y DEL  
CABLE DE ARRANQUE;*  
*VERIFIQUE SE EXISTEM SUJEIRAS OU RESÍDUOS AO REDOR DO SILENCIOSO E DO  
CABO DE PARTIDA;*

**CHECK THE CLEANING OF THE AIR FILTER;**  
*VERIFIQUE LA LIMPIEZA DEL FILTRO DE AIRE;*  
*VERIFIQUE A LIMPEZA DO FILTRO DE AR;*



**CHECK FOR SIGNS OF MALFUNCTION;**  
*VERIFIQUE SI EXISTEN SEÑALES DE DAÑOS;*  
*VERIFIQUE SE EXISTEM SINAIS DE AVARIAS;*

**WARNING / ATENCION / ATENÇÃO**

**MAKE PERIODIC INSPECTIONS TO ENSURE SAFE AND EFFICIENT OPERATION / FOR A COMPLETE INSPECTION  
OF OUR MACHINE, PLEASE CONTACT A DEALER.**

*HACER INSPECCIONES PERIÓDICAS PARA GARANTIZAR LA OPERACIÓN SEGURA Y EFICIENTE / PARA UNA INSPEC-  
CIÓN COMPLETA DE SU MÁQUINA, POR FAVOR CONTACTE A UN DISTRIBUIDOR.*

*FAZER INSPEÇÕES PERIÓDICAS PARA GARANTIR A OPERAÇÃO SEGURA E EFICIENTE / PARA UMA INSPEÇÃO COM-  
PLETA DA SUA MÁQUINA, FAVOR ENTRAR EM CONTATO COM UM REVENDEDOR.*



**INSPECTION BEFORE OPERATING / INSPECCIÓN ANTES DEL FUNCIONAMIENTO /  
INSPEÇÃO ANTES DO FUNCIONAMENTO**



**CHECK THE CORRECT FIT OF COVERS AND OTHER COMPONENTS;**  
*VERIFIQUE EL ENCAJE CORRECTO DE CARCAZAS Y TAPAS;*  
*VERIFIQUE O ENCAIXE CORRETO DE CARÇAÇAS E TAMPAS;*

**VERIFY TIGHTNESS OF NUTS AND BOLTS;**  
*VERIFIQUE EL APRIETO DE LAS TUERCAS Y TORNILLOS;*  
*VERIFIQUE O APERTO DE PORCAS E PARAFUSOS;*

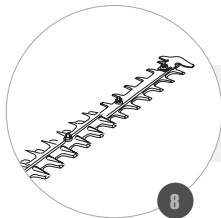
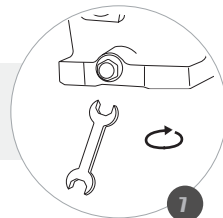

**CHECK THE CONDITIONS OF THE BLADE;**  
*VERIFIQUE LAS CONDICIONES DE LA HOJA;*  
*VERIFIQUE AS CONDIÇÕES DA LÂMINA;*

**WARNING / ATENCION / ATENÇÃO**

**PREVENTIVE MAINTENANCE ENSURES PERFECT OPERATION AND LONGER ENGINE LIFE.**

EL MANTENIMIENTO PREVENTIVO GARANTIZA EL PERFECTO FUNCIONAMIENTO Y MAYOR VIDA ÚTIL DEL MOTOR.

A MANUTENÇÃO PREVENTIVA GARANTE O PERFEITO FUNCIONAMENTO E MAIOR VIDA ÚTIL DO MOTOR.



## FUEL MISTURE / MEZCLA DE COMBUSTIBLE / MISTURA DE COMBUSTÍVEL

**25:1 (MINERAL) /  
50:1 (SEMI-SYNTETIC) /  
SEMI-SINTÉTICO)**

**1**

**PERFORM THE CORRECT MIXTURE OF 2T OIL + FUEL;  
REALICE LA MEZCLA CORRECTA DE ACEITE 2T + COMBUSTIBLE;  
REALIZE A CORRETA MISTURA DE ÓLEO LUBRIFICANTE 2T + COMBUSTÍVEL;**

**WHEN PREPARING THE FUEL MIXTURE, MIX ONLY THE AMOUNT NEEDED FOR THE JOB;  
AL PREPARAR LA MEZCLA DE COMBUSTIBLE, MEZCLE SOLO LA CANTIDAD NECESARIA PARA EL TRABAJO;  
QUANDO PREPARAR A MISTURA DE COMBUSTÍVEL, MISTURAR APENAS A QUANTIDADE NECESSÁRIA PARA O TRABALHO;**

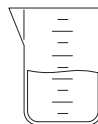

**2**



**3**

**THE FUEL SHOULD NOT BE STORED FOR LONG PERIODS OF TIME, THE FUEL WILL DETERIORATE AND AFFECT THE PERFORMANCE OF THE MACHINE;  
EL COMBUSTIBLE NO DEBE ALMACENARSE DURANTE LARGOS PERÍODOS DE TIEMPO, EL COMBUSTIBLE SE DETERIORARÁ Y AFECTARÁ EL RENDIMIENTO DE LA MÁQUINA;  
O COMBUSTÍVEL NÃO DEVE SER ARMAZENADO POR LONGOS PERÍODOS DE TEMPO, O COMBUSTÍVEL DETERIORA E AFETA O RENDIMENTO DA MÁQUINA;**

**DO NOT MIX THE "OLD" FUEL WITH THE "NEW" ONE, USE THEM SEPARATELY;  
NO MEZCLE EL COMBUSTIBLE "VIEJO" CON EL "NUEVO", UTILÍCELOS POR SEPARADO;  
NÃO MISTURE O COMBUSTÍVEL "VELHO" COM O "NOVO", UTILIZE-OS SEPARADO;**

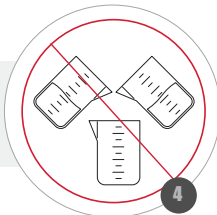

**4**

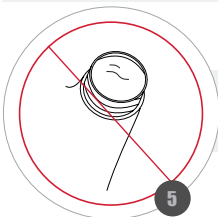

**5**

**NEVER FILL THE FUEL TANK COMPLETELY;  
NUNCA LLENE EL TANQUE DE COMBUSTIBLE;  
NUNCA ENCHER O TANQUE DE COMBUSTÍVEL COMPLETAMENTE;**

**WARNING / ATENCION / ATENÇÃO**

**NEVER MIX GASOLINE AND OIL DIRECTLY IN THE ENGINE FUEL TANK / FUEL AND ITS VAPORS ARE EXTREMELY FLAMMABLE AND EXPLOSIVE / THE USE OF OLD FUEL, MIXTURE OF WATER OR OTHER LIQUID IS FORBIDDEN/ USE ONLY UNLEADED GASOLINE WITH OCTANE RATING OF 87 OR HIGHER.**

**NUNCA MEZCLE GASOLINA Y ACEITE DIRECTAMENTE EN EL TANQUE DE COMBUSTIBLE DEL MOTOR / EL COMBUSTIBLE Y SUS VAPORES SON EXTREMADAMENTE INFLAMABLES Y EXPLOSIVOS / ESTÁ PROHIBIDO EL USO DE COMBUSTIBLES USADOS, MEZCLADOS CON AGUA U OTRO LÍQUIDOS / UTILICE SÓLO GASOLINA SIN PLOMO CON UNA TASA DE OCTANAJE DE 87 O SUPERIOR.**

**NUNCA MISTURE GASOLINA E ÓLEO DIRETAMENTE NO TANQUE DE COMBUSTÍVEL DO MOTOR / O COMBUSTÍVEL E SEUS VAPORES SÃO EXTREMAMENTE INFLAMÁVEIS E EXPLOSIVOS / O USO DE COMBUSTÍVEIS VELHOS, MISTURADOS COM ÁGUA OU OUTRO LÍQUIDO É PROIBIDO / USE SOMENTE GASOLINA SEM CHUMBO COM TAXA DE OCTANAGEM DE 87 OU SUPERIOR.**



## FUELING THE EQUIPMENT / ABASTECENDO EL EQUIPO / ABASTECENDO O EQUIPAMENTO

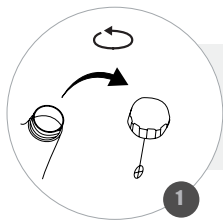

**REMOVE THE TANK CAP;**  
*REMUEVA LA TAPA DEL TANQUE;*  
*RETIRE A TAMPA DO TANQUE;*

**FILL WITH FUEL (MIXTURE) AND DO NOT EXCEED THE MAXIMUM LEVEL;**  
*COMPLETE CON COMBUSTIBLE (MEZCLA), EVITANDO EXCEDER EL NIVEL MÁXIMO;*  
*COMPLETE COM COMBUSTÍVEL (MISTURA), DE FORMA QUE NÃO EXCEDA O NÍVEL MÁXIMO;*

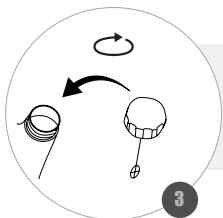
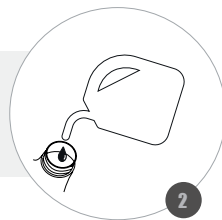

**ATTACH THE TANK CAP AND TIGHTEN SECURELY;**  
*ENCAJE LA TAPA Y APRIETE FIRMEMENTE;*  
*ENCAIXE A TAMPA E APERTE FIRMEMENTE;*

### WARNING / ATENCION / ATENÇÃO

**BEFORE FILLING THE MACHINE, SHAKE THE CONTAINER WELL WITH THE MIXTURE FUEL / WHEN WORKING WITH GASOLINE, AVOID DIRECT SKIN CONTACT AND INHALATION OF VAPORS / AVOID SUPPLY NEAR PLACES WITH SPARKS, FLAMES, HOT PARTS OR OTHER SOURCES OF HEAT / DO NOT FILL FUEL WHEN BE OPERATING, WAIT FOR THE ENGINE TO COOL / FILL WITH THE MOTOR IN THE RIGHT LEVEL, USE THE HOPPER FOR FILLING, IN CASE OF NA ACCIDENTAL SPILL, CLEAN ALL SURFACES / NEVER REFILL THE FUEL TANK TO THE TOP.**

*ANTES DE ABASTECER LA MÁQUINA, AGITAR BIEN EL RECIPIENTE CON LA MEZCLA DE COMBUSTIBLE / AL TRABAJAR CON GASOLINA, EVITAR CONTACTO DIRECTO CON LA PIEL Y LA INHALACIÓN DE LOS VAPORES / EVITE REABASTECER CERCA DE LUGARES CON CHISPAS, LLAMAS, PIEZAS CALIENTES U OTRAS FUENTES DE CALOR. BUSQUE SIEMPRE UN ÁREA BIEN VENTILADA / NO LLENE EL TANQUE CON EL EQUIPO EN FUNCIONAMIENTO, ESPERE A QUE EL MOTOR SE ENFRIE / ABASTEZCA CON EL MOTOR NIVELADO, UTILIZANDO UN EMBUDO, EN CASO DE DERRAME ACCIDENTAL, LIMPIE TODAS LAS SUPERFICIES / NUNCA LLENAR EL TANQUE DE COMBUSTIBLE HASTA LA CIMA.*

*ANTES DE ABASTECER A MÁQUINA, AGITAR BEM O RECIPIENTE COM A MISTURA DE COMBUSTÍVEL / AO TRABALHAR COM GASOLINA, EVITAR CONTATO DIRETO COM A PELE E A INALAÇÃO DOS VAPORES / EVITE ABASTECER PRÓXIMO A LOCAIS COM FAÍSCAS, CHAMAS, PEÇAS QUENTES OU OUTRAS FONTES DE CALOR. PROCURE SEMPRE UMA ÁREA BEM VENTILADA / NÃO ABASTEÇA COM O EQUIPAMENTO FUNCIONANDO, AGUARDE O MOTOR ESFRIAR / ABASTEÇA COM MOTOR NIVELADO, UTILIZE O FUNIL PARA ENCHIMENTO, EM CASO DE DERRAMAMENTO ACCIDENTAL, LIMPE TODAS AS SUPERFÍCIES / NUNCA ENCHER O TANQUE DE COMBUSTÍVEL ATÉ O TOPO.*



## STARTING THE EQUIPMENT / ENCENDIENDO EL EQUIPO / LIGANDO O EQUIPAMENTO - I

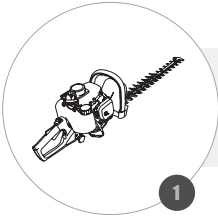

1

**SUPPORT THE EQUIPMENT ON THE FLOOR;**  
*APOYE EL EQUIPO EN EL SUELO;*  
*APOIE O EQUIPAMENTO NO CHÃO;*

**MOVE THE SWITCH TO THE START POSITION;**  
*MUEVA EL INTERRUPTOR A LA POSICIÓN START;*  
*MOVA O INTERRUPTOR PARA A POSIÇÃO START;*

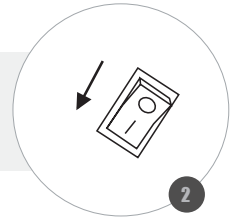

2



3

**PRESS THE PRIMER (AT LEAST 5 TIMES) TO INJECT FUEL;**  
*PRESIONE EL PRIMER (MÍNIMO 5 VECES) PARA INYECTAR COMBUSTIBLE;*  
*PRESSIONE O PRIMER (NO MÍNIMO 5 VECES) PARA INJETAR COMBUSTÍVEL;*

**MOVE THE CHOKE LEVER TO THE CLOSED POSITION (IF THE ENGINE IS HOT, DISREGARD THIS STEP);**  
*MUEVA LA PALANCA DEL AHOGA A LA POSICIÓN CERRADA (SI EL MOTOR ESTÁ CALIENTE, NO SE DEBE REALIZAR ESTE PASO);*  
*MOVA A ALAVANCA DO AFOGADOR PARA POSIÇÃO FECHADO (CASO O MOTOR ESTEJA QUENTE, DESCONSIDERAR ESTA ETAPA);*

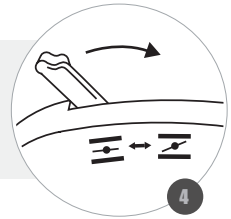

4

### WARNING / ATENCION / ATENÇÃO

**CHECK THE FUEL LEVEL BEFORE STARTING THE ENGINE / RAPID RETRACTION OF THE STARTING HANDLE WILL MOVE THE ARM TOWARDS THE MOTOR, RESULTING IN BROKEN BONES, FRACTURES AND BRUISES / DO NOT PULL THE CORD COMPLETELY OUT, DANGER OF RUPTURE.**

*VERIFIQUE EL NIVEL DE COMBUSTIBLE ANTES DE ARRANCAR EL MOTOR / LA RETRACCIÓN RÁPIDA DEL MANDO DE ARRANQUE MOVER EL BRAZO HACIA EL MOTOR, PUDIENDO RESULTAR EN HUESOS ROTOS, FRACTURAS Y CONTUSIONES / NO TIRAR DEL CORDÓN COMPLETAMENTE HACIA AFUERA, PELIGRO DE ROTURA.*

*VERIFIQUE O NÍVEL DE COMBUSTÍVEL ANTES DE PARTIR O MOTOR / A RETRAÇÃO RÁPIDA DO MANÍPULO DE PARTIDA MOVIMENTARÁ O BRAÇO EM DIREÇÃO AO MOTOR, PODENDO RESULTAR EM OSSOS QUEBRADOS, FRACTURAS E CONTUSÕES / NÃO PUXAR O CORDÃO COMPLETAMENTE PARA FORA, PERIGO DE RUPTURA.*



## STARTING THE EQUIPMENT / ENCENDIENDO EL EQUIPO / LIGANDO O EQUIPAMENTO - II



**HOLD THE STARTER HANDLE AND PULL LIGHTLY UNTIL RESISTANCE IS FELT AND THEN PULL FIRMLY;**  
*SUJETE LA PALANCA DE ARRANQUE Y TIRE LEVEMENTE HASTA QUE SE SIENTE RESISTENCIA Y LUEGO TIRE CON FIRMEZA;*  
SEGURE O MANÍPULO DE PARTIDA E PUXE LEVEMENTE ATÉ SENTIR RESISTÊNCIA E ENTÃO PUXE FIRMEMENTE;

**SLOWLY RETURN THE STARTER HANDLE TO ITS PLACE OF ORIGIN;**  
*VUELVA LENTAMENTE EL MANGO DE SALIDA A SU LUGAR DE ORIGEN;*  
RETORNE LENTAMENTE O MANÍPULO DE PARTIDA AO SEU LOCAL DE ORIGEM;

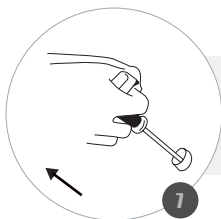
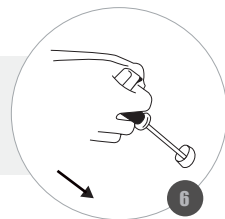

**IF THE ENGINE DOES NOT START, REPEAT STEPS 5 AND 6;**  
*SI EL MOTOR NO ARRANQUE REPITE LOS PASOS N° 5 E 6;*  
CASO O MOTOR NÃO LIGUE, REPITA OS PASSOS N° 5 E 6;

**RETURN THE CHOKE LEVER TO THE OPEN POSITION;**  
*VUELVA A COLOCAR LA PALANCA DEL AHOGADOR EN POSICIÓN ABIERTA;*  
RETORNE A ALAVANCA DO AFOGADOR PARA POSIÇÃO ABERTO;



### WARNING / ATENCION / ATENÇÃO

**THE CUTTING TOOL SHOULD NOT TOUCH THE FLOOR OR ANY OTHER OBJECT / IF THE CARBURETOR IS CORRECTLY ADJUSTED, THE CUTTING TOOL MUST NOT ROTATE AT IDLE SPEED / NEVER START THE CUTTER MOTOR WITH ONE HAND OR WITH THE EQUIPMENT SUSPENDED UP IN THE AIR.**

*LA HERRAMIENTA DE CORTE NO DEBE COLOCARSE EN EL SUELO O EN NINGÚN OTRO OBJETO / SI EL CARBURADOR ESTÁ CORRECTAMENTE REGULADO, LA HERRAMIENTA DE CORTE NO DEBE GIRAR EN LA MARCHA LENTA/ NUNCA CONECTE EL MOTOR DEL EQUIPO CON UNA SOLA MANO, NI CON EL EQUIPO SUSPENDIDO EN EL AIRE.*

A FERRAMENTA DE CORTE NÃO DEVE ENCOSTAR NO CHÃO OU EM QUALQUER OUTRO OBJETO / SE O CARBURADOR ESTIVER CORRETAMENTE REGULADO, A FERRAMENTA DE CORTE NÃO DEVE GIRAR NA MARCHA LENTA / NUNCA LIGUE O MOTOR DO EQUIPAMENTO COM SOMENTE UMA DAS MÃOS, NEM COM O EQUIPAMENTO SUSPENSO NO AR.



## HANDLE TILT / INCLINACIÓN DEL MANGO / INCLINAÇÃO DA MANOPLA

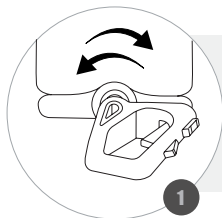

**TO REDUCE FATIGUE WHEN TRIMMING CORNERS, THE HANDLE CAN BE ROTATED;**  
*PARA REDUCIR LA FADIGA AL APARAR LOS RINCONES, EL MANGO PUEDE SER GIRADO;*  
*PARA REDUZIR A FADIGA AO APARAR CANTOS, A MANOPLA PODE SER ROTACIONADA;*

1

**MOVE THE KNOB BACK TO UNLOCK THE MECHANISM;**  
*MUEVA EL BOTÓN PARA TRÁS, PARA DESBLOQUEAR EL ESTE MECANISMO;*  
*MOVA O BOTÃO PARA TRÁS PARA DESTRAVAR O MECANISMO;*

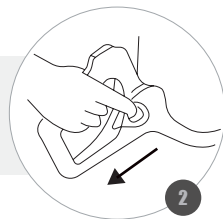

2

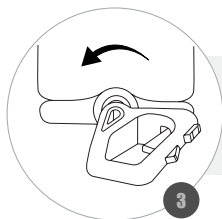

**ROTATE TO THE DESIRED POSITION;**  
*CAMBIE PARA LA POSICIÓN DESEADA;*  
*GIRE PARA A POSIÇÃO DESEJADA;*

3

**RELEASE THE LOCK BUTTON;**  
*SUELTE EL BOTÓN PARA BLOQUEAR EN LA POSICIÓN;*  
*SOLTE O BOTÃO PARA TRAVAR;*

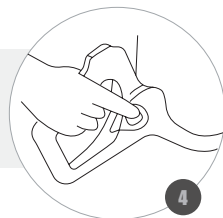

4

**WARNING / ATENCION / ATENÇÃO**



## CUTTING TIPS / CONSEJOS DE RECORTE / DICAS DE CORTE



**BEGIN CUTTING BY TRIMMING THE BUSHES FROM THE SIDE;**  
*INICIE A RECORTAR LOS ARBUSTOS POR LOS LADOS;*  
*INICIE O CORTE APARANDO OS ARBUSTOS PELA LATERAL;*

**FOR BUSH SIDE CUTS, MAKE THE ARCH-SHAPED CUTS STARTING FROM THE BOTTOM UP AND THEN THE TOP DOWN;**  
*PARA CORTES LATERALES DE LOS ARBUSTOS, CORTE EN FORMA DE ARCO EMPEZANDO DE BAJO PARA ARRIBA Y DESPUÉS DE ARRIBA PARA BAJO;*  
*PARA CORTES LATERAIS DE ARBUSTOS, REALIZE OS CORTES EM FORMATO DE ARCO, INICIANDO DE BAIXO PARA CIMA E APÓS DE CIMA PARA BAIXO;*

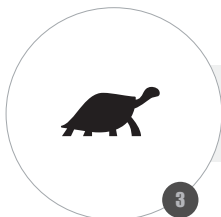
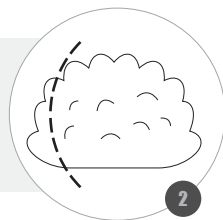

**IN THICKER BUSHES, CUT SLOWLY;**  
*PARA LOS ARBUSTOS MÁS GRUESOS PODE LENTAMENTE;*  
*EM ARBUSTOS COM MAIOR ESPESSURA, REALIZE O CORTE LENTAMENTE;*

**IN HORIZONTAL CUTS, ON THE TOP LAYER OF THE BUSH, WORK BY TILTING THE BLADE (5 ° TO 10 °) SLIGHTLY TOWARD THE CUT;**  
*EN CORTES HORIZONTALES, EN LA PARTE SUPERIOR AL ARBUSTO, TRABAJE INCLINANDO LA HOJA (DE 5 ° A 10 °) LEVEMENTE EN DIRECCIÓN AL CORTE;*  
*EM CORTES HORIZONTAIS, NA CAMADA SUPERIOR DO ARBUSTO, TRABALHE INCLINANDO A LÂMINA (DE 5 ° A 10 °) LEVEMENTE EM DIREÇÃO AO CORTE;*

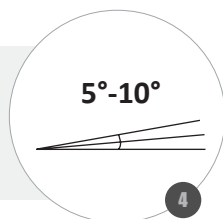

### WARNING / ATENCION / ATENÇÃO

**USE THE NECESSARY ACCELERATION TO MAKE THE CUT, AVOID EXCESSIVE ACCELERATION / ALWAYS START CUTTING WITH THE ENGINE ACCELERATED, PLUNGING THE BLADE INTO THE BUSH AND AFTER ACCELERATING CAN CAUSE EQUIPMENT AND BLADE WEAR / WHEN OPERATING NEVER KEEP YOUR BODY NEXT TO THE MUFFLER / WEAR PERSONAL PROTECTIVE EQUIPMENT (PPE).**

*UTILICE LA ACELERACIÓN REQUERIDA PARA EL CORTE, EVITE A ACELERACIONES EXCESIVAS / SIEMPRE DE COMIENCE EL CORTE CON EL MOTOR ACELERADO, INICIAR EL CORTE Y DESPUÉS ACELERAR PUDE GASTAR UN DESGASTE MAYOR TANTO EN LA LÁMINA COMO EN EL EQUIPO / AL UTILIZAR NUNCA DEJE SU CUERPO PRÓXIMO AL MOFLER / SIEMPRE HAGA USO DEL EQUIPO DE PROTECCIÓN INDIVIDUAL (EPI).*

*USE A ACELERAÇÃO NECESSÁRIA PARA REALIZAR O CORTE, EVITE ACELERAÇÕES EXCESSIVAS / SEMPRE INICIE O CORTE COM O MOTOR ACELERADO, MERGULHAR A LÂMINA NO ARBUSTO E APÓS ACELERAR PODE CAUSAR DESGASTES NO EQUIPAMENTO E NA LÂMINA / AO OPERAR NUNCA MANTENHA O SEU CORPO AO LADO DO ESCAPAMENTO / USE EQUIPAMENTOS DE PROTEÇÃO INDIVIDUAL (EPI).*

**STOPPING THE BRUSH CUTTER / APAGANDO LA DESBROZADORA / DESLIGANDO A ROÇADEIRA**

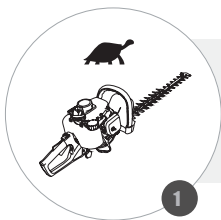

**KEEP THE ENGINE AT IDLE;**  
*MANTENGA EL MOTOR EN MARCHA LENTA;*  
**MANTENHA O MOTOR EM MARCHA LENTA;**

**SET THE SWITCH TO THE STOP POSITION;**  
*COLOQUE EL INTERRUPTOR EN LA POSICIÓN STOP;*  
**POSICIONE O INTERRUPTOR NA POSIÇÃO STOP;**

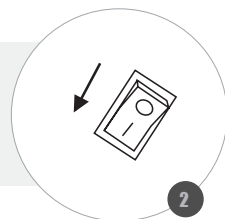

**WARNING / ATENCION / ATENÇÃO**

**THE EXHAUST WILL REMAIN HOT FOR A FEW MINUTES EVEN AFTER TURNING OFF THE ENGINE.**

*EL MOFLE PERMANECERÁ CALIENTE POR ALGUNOS MINUTOS INCLUSO DESPUÉS DE APAGAR EL MOTOR.*

O ESCAPAMENTO PERMANECERÁ QUENTE POR ALGUNS MINUTOS MESMO APÓS DESLIGAR O MOTOR.



**MAINTENANCE SCHEDULE / CRONOGRAMA DE MANTENIMIENTO / CRONOGRAMA DE MANUTENÇÃO**

<p><b>EVERY DAY OR EACH 4 HOURS</b></p> <ul style="list-style-type: none"> <li>• CHECK TIGHTNESS OF NUTS AND BOLTS;</li> <li>• CLEAN AIR FILTER;</li> <li>• CHECK FUEL HOSES;</li> <li>• CLEAN THE CYLINDER COOLING FIN;</li> <li>• CHECK THE CUTTING BLADE CONDITIONS;</li> <li>• LUBRICATE THE BLADE;</li> </ul>	<p><b>DIARIAMENTE O CADA 4 HORAS</b></p> <ul style="list-style-type: none"> <li>• <i>COMPROBAR APRIETE DE TUERCAS Y TORNILLOS;</i></li> <li>• <i>LIMPIAR EL FILTRO DE AIRE;</i></li> <li>• <i>COMPROBAR LAS MANGUERAS DE COMBUSTIBLE;</i></li> <li>• <i>LIMPIAR LAS ALETAS DE REFRIGERACIÓN DEL CILINDRO;</i></li> <li>• <i>COMPROBAR LA CONDICIÓN DEL LA LAMINA DE CORTE;</i></li> <li>• <i>LUBRICAR LA LAMINA;</i></li> </ul>	<p><b>DIARIAMENTE OU A CADA 4 HORAS</b></p> <ul style="list-style-type: none"> <li>• VERIFICAR APERTO DE PORCAS E PARAFUSOS;</li> <li>• LIMPAR FILTRO DE AR;</li> <li>• VERIFICAR MANGUEIRAS DE COMBUSTÍVEL;</li> <li>• LIMPAR AS ALETAS DE REFRIGERAÇÃO DO CILINDRO;</li> <li>• VERIFICAR CONDIÇÕES DA LÂMINA DE CORTE;</li> <li>• LUBRIFICAR A LÂMINA;</li> </ul>
<p><b>EACH 20 HOURS OR 15 DAYS</b></p> <ul style="list-style-type: none"> <li>• LUBRICATE THE GEARBOX;</li> </ul>	<p><b>CADA 20 HORAS O 15 DIAS</b></p> <ul style="list-style-type: none"> <li>• <i>LUBRICAR LA CAJÁ DE ENGRANAJES;</i></li> </ul>	<p><b>CADA 20 HORAS OU 15 DIAS</b></p> <ul style="list-style-type: none"> <li>• LUBRIFICAR A CAIXA DE ENGRANAGEM;</li> </ul>
<p><b>EACH 30 HOURS OR 1 MONTH</b></p> <ul style="list-style-type: none"> <li>• CLEAN THE SPARK PLUG;</li> <li>• CLEAN THE FUEL TANK;</li> <li>• CHECK THE FUEL FILTER;</li> <li>• CLEAN THE MUFFLER PROTECTOR;</li> </ul>	<p><b>CADA 30 HORAS O 1 MÊS</b></p> <ul style="list-style-type: none"> <li>• <i>LIMPIAR LA BUJÍA;</i></li> <li>• <i>LIMPIAR EL TANQUE DE COMBUSTIBLE;</i></li> <li>• <i>COMPROBAR EL FILTRO DE COMBUSTIBLE;</i></li> <li>• <i>LIMPIAR EL PROTECTOR DEL ESCAPE;</i></li> </ul>	<p><b>A CADA 30 HORAS OU 1 MÊS</b></p> <ul style="list-style-type: none"> <li>• LIMPAR A VELA DE IGNIÇÃO;</li> <li>• LIMPAR O TANQUE DE COMBUSTÍVEL;</li> <li>• VERIFICAR O FILTRO DE COMBUSTÍVEL;</li> <li>• LIMPAR O PROTETOR DO ESCAPAMENTO;</li> </ul>
<p><b>EACH 100 HOURS OR 6 MONTHS</b></p> <ul style="list-style-type: none"> <li>• CHECK FUEL FILTER (REPLACE IF NECESSARY);</li> <li>• CLEAN THE EXHAUST PROTECTOR;</li> <li>• CHECK AND REPLACE (IF NECESSARY) THE STARTING CORD;* </li> </ul>	<p><b>CADA 100 HORAS O 6 MESES</b></p> <ul style="list-style-type: none"> <li>• <i>REVISAR EL FILTRO DE COMBUSTIBLE (CAMBIAR SI ES NECESARIO);</i></li> <li>• <i>LIMPIAR EL PROTECTOR DEL ESCAPE;</i></li> <li>• <i>COMPROBAR E INTERCAMBIAR (SI ES NECESARIO) EL CORDÓN DE SALIDA;*</i></li> </ul>	<p><b>A CADA 100 HORAS OU 6 MESES</b></p> <ul style="list-style-type: none"> <li>• VERIFICAR O FILTRO DE COMBUSTÍVEL (TROCAR SE NECESSÁRIO);</li> <li>• LIMPAR O PROTETOR DO ESCAPAMENTO;</li> <li>• VERIFICAR E TROCAR (SE NECESSÁRIO) O CORDÃO DE PARTIDA;*</li> </ul>
<p><b>EACH 300 HOURS OR 12 MONTHS</b></p> <ul style="list-style-type: none"> <li>• CLEAN CARBURETOR*;</li> <li>• CHANGE THE SPARK PLUG;</li> </ul>	<p><b>CADA 300 HORAS O 12 MESES</b></p> <ul style="list-style-type: none"> <li>• <i>LIMPIAR EL CARBURADOR*;</i></li> <li>• <i>CAMBIAR LA BUJÍA;</i></li> </ul>	<p><b>A CADA 300 HORAS OU 12 MESES</b></p> <ul style="list-style-type: none"> <li>• LIMPAR O CARBURADOR*;</li> <li>• TROCAR A VELA DE IGNIÇÃO;</li> </ul>

**\*THESE SERVICES MUST BE DONE AT AUTHORIZED TOYAMA TECHNICAL ASSISTANCE**

**\*ESTOS SERVICIOS DEBEN SER REALIZADOS EN UNA ASISTENCIA TÉCNICA TOYAMA AUTORIZADA.**

**\*ESTES SERVIÇOS DEVEM SER REALIZADOS NAS ASSISTÊNCIAS TÉCNICAS AUTORIZADAS TOYAMA**

## CLEANING THE SPARK PLUG / LIMPIANDO LA BUJÍA / LIMPANDO A VELA - I

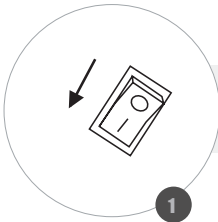

**TURN OFF THE ENGINE AND ALLOW TO COOL;**  
*APAGUE EL MOTOR Y ESPERE HASTA QUE SE ENFRÍE;*  
DESLIGUE O MOTOR E AGUARDE ESFRIAR;

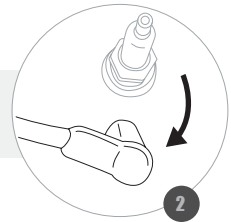

**DISCONNECT THE SPARK PLUG PROTECTION;**  
*DESCONECTE LA PROTECCIÓN DE LA BUJÍA;*  
DESCONECTE O CACHIMBO DA VELA;

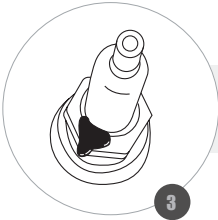

**REMOVE ANY DIRT AROUND THE SPARK PLUG;**  
*REMUEVA CUALQUIER TIPO DE SUCIEDAD ALREDEDOR DE LA BUJÍA;*  
REMOVA QUALQUER SUJEIRA EXISTENTE AO REDOR DA VELA;

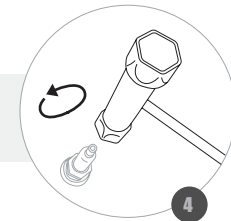

**REMOVE THE SPARK PLUG USING AN APPROPRIATE WRENCH;**  
*RETIRE LA BUJÍA UTILIZANDO UNA LLAVE APROPIADA;*  
RETIRE A VELA UTILIZANDO UMA CHAVE APROPRIADA;

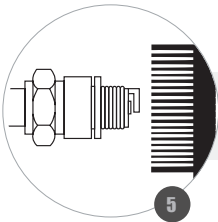

**REMOVE DIRT FROM THE ELECTRODE WITH A STEEL BRUSH;**  
*REMUEVA LA SUCIEDAD DEL ELECTRODO CON UN CEPILLO DE ACERO;*  
REMOVA A SUJEIRA DO ELETRODO COM UMA ESCOVA DE AÇO;

### WARNING / ATENCION / ATENÇÃO

**WHEN THE ELECTRODES ARE WORN OR THE INSULATION IS CRACKED, REPLACE THE SPARK PLUG / BLEACHING OR BLACKENING OF THE SPARK PLUG INSULATION MAY BE CAUSED BY IMPROPER ADJUSTMENTS OF THE ENGINE OR IMPROPER USE OF THE SPARK PLUG.**

*CUANDO LOS ELECTRODOS ESTÁN GASTADOS O EL AISLANTE ESTÁ AGRIETADO, CAMBIE LA BUJÍA / EL BLANQUEAMIENTO O ENNEGRECIMIENTO DEL AISLANTE DE LA BUJÍA PUEDE SER CAUSADO POR AJUSTES INCORRECTOS EN EL MOTOR O USO DE LA BUJÍA INCORRECTA.*

*QUANDO OS ELETRODOS ESTIVEREM GASTOS OU O ISOLANTE ESTIVER RACHADO, TROQUE A VELA / O BRANQUEAMENTO OU ENEGRECIMENTO DO ISOLANTE DA VELA PODE SER CAUSADO POR AJUSTES INCORRETOS NO MOTOR OU USO DA VELA INCORRETA.*





## CLEANING THE SPARK PLUG / LIMPIANDO LA BUJÍA / LIMPANDO A VELA - II

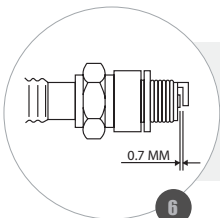

**CHECK THE SPACING BETWEEN THE ELECTRODE AND THE SPARK PLUG. IT MUST BE 0,6 AND 0,7 mm;**  
*VERIFIQUE EL ESPACIAMIENTO ENTRE EL ELECTRODO Y LA BUJÍA. ESTE DEBE ESTAR ENTRE 0,6 Y 0,7 mm;*  
*VERIFIQUE O ESPAÇAMENTO ENTRE O ELETRODO E A VELA, CORRIJA-O SE NECESSÁRIO DEIXANDO ENTRE 0,6 E 0,7 mm;*

**REINSTALL THE SPARK PLUG MANUALLY BY USING YOUR HAND AND THREADING ONLY WHAT IS NECESSARY;**  
*REINSTELE LA BUJÍA MANUALMENTE, ROSCANDO SOLO LO NECESARIO;*  
*REINSTELE A VELA MANUALMENTE, ROSQUEANDO APENAS O NECESSÁRIO;*

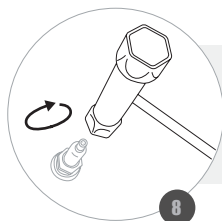

**AFTER SETTING THE SPARK PLUG, TIGHTEN WITH A WRENCH ABOUT 1/8 TO 1/4 TURN;**  
*DESPUÉS DE ASENTAR LA BUJÍA, APRIETE CON LA LLAVE ALREDEDOR DE 1/8 A 1/4 DE VUELTA;*  
*APÓS ASENTAR A VELA, APERTE COM A CHAVE EM TORNO DE 1/8 A 1/4 DE VOLTA;*

**REINSTALL THE SPARK PLUG PROTECTION ;**  
*VUELVA A COLOCAR LA PROTECCIÓN DE LA BUJÍA;*  
*RECOLOQUE O CACHIMBO DA VELA;*

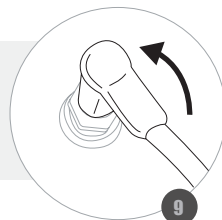

### WARNING / ATENCION / ATENÇÃO

**A LOOSE SPARK PLUG CAN OVERHEAT AND DAMAGE THE ENGINE / OVER TIGHTENING THE SPARK PLUG CAN DAMAGE THE THREADS IN THE CYLINDER HEAD.**

*UNA BUJÍA FLOJA PUEDE CAUSAR CALENTAMIENTO DEL MOTOR Y DAÑAR EL MOTOR / UNA BUJÍA MUY APRETADA PUEDE DAÑAR LA ROSCA DEL CABEZOTE DEL MOTOR.*

*UMA VELA FROUXA PODE CAUSAR AQUECIMENTO E DANIFICAR O MOTOR / UMA VELA MUITO APERTADA PODE DANIFICAR A ROSCA DO CABEÇOTE DO MOTOR.*



## CHANGING THE SPARK PLUG / CAMBIANDO LA BUJÍA / TROCANDO A VELA - I

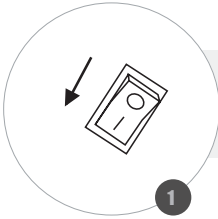

**TURN OFF THE ENGINE AND ALLOW TO COOL;**  
*APAGUE EL MOTOR Y ESPERE HASTA QUE SE ENFRÍE;*  
DESLIGUE O MOTOR E AGUARDE ESFRIAR;

**DISCONNECT THE SPARK PLUG PROTECTION;**  
*DESCONECTE LA PROTECCIÓN DE LA BUJÍA;*  
DESCONECTE O CACHIMBO DA VELA;

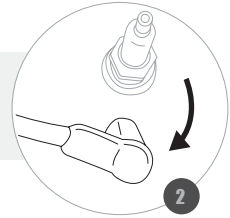

**REMOVE ANY DIRT AROUND THE SPARK PLUG;**  
*REMUEVA CUALQUIER TIPO DE SUCIEDAD ALREDEDOR DE LA BUJÍA;*  
REMOVA QUALQUER SUJEIRA EXISTENTE AO REDOR DA VELA;

**REMOVE THE SPARK PLUG USING AN APPROPRIATE WRENCH;**  
*RETIRE LA BUJÍA UTILIZANDO UNA LLAVE APROPIADA;*  
RETIRE A VELA UTILIZANDO UMA CHAVE APROPRIADA;

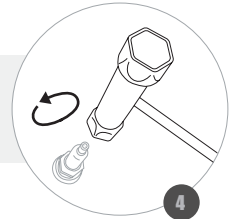

**REINSTALL THE NEW SPARK PLUG BY USING YOUR HAND, THREADING ONLY WHAT IS NECESSARY;**  
*INSTALE LA NUEVA BUJÍA MANUALMENTE, ROSCANDO SOLO LO NECESARIO;*  
REINSTELE A VELA NOVA MANUALMENTE, ROSQUEANDO APENAS O NECESSÁRIO;

**WARNING / ATENCION / ATENÇÃO**

**SPARK PLUG RECOMMENDED: CONSULT THE DATASHEET.**

*TIPO DE BUJÍA RECOMENDADA: CONSULTE LA TABLA DE DATOS TÉCNICOS.*

*TIPO DE VELA RECOMENDADA: CONSULTE A TABELA DE DATOS TÉCNICOS.*



## CHANGING THE SPARK PLUG / CAMBIANDO LA BUJÍA / TROCANDO A VELA- II

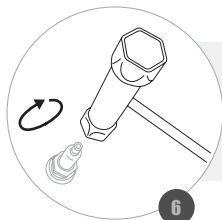

**AFTER SETTING THE SPARK PLUG, TIGHTEN WITH A WRENCH GIVING A 1/4 TURN;**  
*DESPUÉS DE ASENTAR LA BUJÍA, APRIETE CON UNA LLAVE HASTA 1/4 DE VUELTA;*  
*APÓS ASSENTAR A VELA, APERTE COM A CHAVE ATÉ 1/4 VOLTA;*

**REINSTALL THE SPARK PLUG PROTECTION ;**  
*VUELVA A COLOCAR LA PROTECCIÓN DE LA BUJÍA;*  
*RECOLOQUE O CACHIMBO DA VELA;*

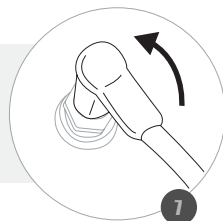

### WARNING / ATENCION / ATENÇÃO

**THE CORRECT SPACING BETWEEN THE ELECTRODE AND THE SPARK PLUG IS 0.60 AND 0.70 mm, IF NECESSARY ADJUST / BLEACHING OR BLACKENING OF THE SPARK PLUG INSULATION MAY BE CAUSED BY IMPROPER ADJUSTMENTS TO THE ENGINE OR IMPROPER USE OF THE SPARK PLUG.**

*EL ESPACIAMIENTO CORRECTO ENTRE EL ELECTRODO Y LA VELA ES DE 0,60 Y 0,70 mm, SI ES NECESARIO REALIZAR EL AJUSTE / EL BLANQUEAMIENTO O ENNEGRECIMIENTO DEL AISLANTE DE LA BUJÍA PUEDE SER CAUSADO POR AJUSTES INCORRECTOS EN EL MOTOR O USO DE LA BUJÍA INCORRECTA.*

O ESPAÇAMENTO CORRETO ENTRE O ELETRODO E A VELA É DE 0,60 E 0,70 mm, SE NECESSÁRIO REALIZE O AJUSTE / O BRANQUEAMENTO OU ENEGRECIMENTO DO ISOLANTE DA VELA PODE SER CAUSADO POR AJUSTES INCORRETOS NO MOTOR OU USO DA VELA INCORRETA.



## AIR FILTER MAINTENANCE / MANTENIMIENTO FILTRO DE AIRE / MANUTENÇÃO DO FILTRO DE AR - I

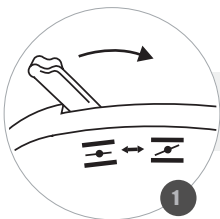

**MOVE THE CHOKE LEVER TO THE CLOSED;**  
*MUEVA LA PALANCA DEL AHOGAMIENTO CERRADO;*  
*MOVA A ALAVANCA DO AFOGADOR PARA FECHADO;*

**REMOVE THE COVER (COVER) FROM THE AIR FILTER;**  
*QUITE LA CUBIERTA (CUBIERTA) DEL FILTRO DE AIRE;*  
*REMOVA A TAMPA (COBERTURA) DO FILTRO DE AR;*

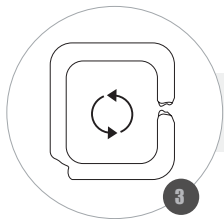
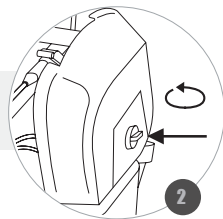

**REMOVE THE FILTER ELEMENT AND REPLACE IT IF IT IS DAMAGED;**  
*QUITE EL ELEMENTO FILTRANTE Y CÁMBIELO SI ESTÁ DAÑADO;*  
*REMOVA O ELEMENTO FILTRANTE E TROQUE-O SE ESTIVER DANIFICADO;*

**IN CASE OF REUSE, WASH THE ELEMENT WITH WARM WATER AND SOAP OR  
NON-FLAMMABLE SOLVENT;**  
*EN CASO DE REUTILIZACIÓN, LAVE EL ELEMENTO CON AGUA TIBIA Y JABÓN O  
DISOLVENTE NO INFLAMABLE;*  
*EM CASO DE REUTILIZAÇÃO, LAVE O ELEMENTO COM ÁGUA MORMA E SABÃO  
OU SOLVENTE NÃO INFLAMÁVEL;*



### WARNING / ATENCION / ATENÇÃO

**WHEN OPERATING THE MOTOR IN DUSTY ÁREAS, CLEAN THE AIR FILTER MORE OFTEN THAN SPECIFIED / BE CAREFUL NOT TO LET DIRT GET INTO THE AIR DUCT CONNECTS TO THE CARBURETOR / DUST ACCUMULATED IN THE AIR FILTER WILL REDUCE ENGINE EFFICIENCY. INCREASE FUEL CONSUMPTION AND ALLOW ABRASIVE PARTICLES TO PENETRATE THE ENGINE.**

*AL OPERAR EL MOTOR EN ÁREAS POLVORIENTAS, LIMPIE EL FILTRO DE AIRE CON MÁS FRECUENCIA DE LO ESPECIFICADO / TENGA CUIDADO DE NO DEJAR ENTRAR SUCIEDAD EN EL CONDUCTO DE AIRE QUE SE CONECTA AL CARBURADOR / EL POLVO ACUMULADO EN EL FILTRO DE AIRE REDUCIRÁ LA EFICIENCIA DEL MOTOR MOTOR. AUMENTAR EL CONSUMO DE COMBUSTIBLE Y PERMITIR QUE LAS PARTÍCULAS ABRASIVAS PUEDAN ENTRAR EN EL MOTOR.*

*AO OPERAR O MOTOR EM ÁREAS EMPOEIRADAS, LIMPE O FILTRO DE AR COM MAIS FREQUÊNCIA DO QUE ESPECIFICADO / TENHA CUIDADO PARA NÃO DEIXAR ENTRAR SUEIRA NO DUTO DE AR QUE LIGA-SE AO CARBURADOR/ O PÓ ACUMULADO NO FILTRO DE AR IRÁ REDUZIR A EFICIÊNCIA DO MOTOR. AUMENTAR O CONSUMO DE COMBUSTÍVEL E PERMITIR QUE AS PARTÍCULAS ABRASIVAS POSSAM PENETRAR NO MOTOR.*



## AIR FILTER MAINTENANCE / MANTENIMIENTO FILTRO DE AIRE / MANUTENÇÃO DO FILTRO DE AR - II



**WAIT FOR THE ELEMENT TO DRY AND MOISTEN IT WITH CLEAN ENGINE OIL. THEN IT MUST BE SQUEEZED TO REMOVE THE EXCESS OIL;**

*ESPERE A QUE EL ELEMENTO SE SEQUE Y HUMEDEZCA CON ACEITE DE MOTOR LIMPIO. A CONTINUACIÓN, SE DEBE EXPRIMIRLO PARA RETIRAR EL EXCESO DE ACEITE;*

*ESPERE O ELEMENTO SECAR E UMEDEÇA-O COM ÓLEO DE MOTOR LIMPO. EM SEGUIDA DEVE-SE ESPREMÊ-LO PARA RETIRAR O EXCESSO DE ÓLEO;*

**WITH A DAMP CLOTH, REMOVE ANY DIRT FROM THE FILTER COVER;**  
*CON UN PAÑO HÚMEDO, RETIRE TODA LA SUCIEDAD DE LA CUBIERTA DEL FILTRO;*  
*COM UM PANO ÚMIDO, REMOVA TODA A SUJEIRA DA COBERTURA DO FILTRO;*

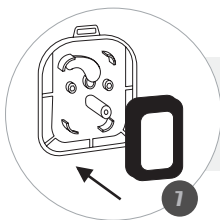

**REINSTALL THE FILTER ELEMENT;**  
*VUELVA A COLOCAR EL ELEMENTO FILTRANTE;*  
*RECOLOQUE O ELEMENTO FILTRANTE;*

**REINSTALL AND RESEAT THE FILTER COVER;**  
*VUELVA A COLOCAR Y VUELVA A COLOCAR LA CUBIERTA DEL FILTRO;*  
*RECOLOQUE E REAPERTE A COBERTURA DO FILTRO;*

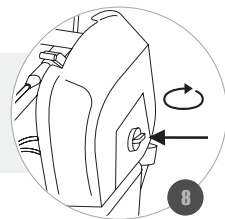

### WARNING / ATENCION / ATENÇÃO

**OPERATING THE ENGINE WITHOUT THE AIR FILTER OR DIRTY AIR FILTER WILL CAUSE DIRT TO ENTER THE ENGINE, CAUSING PREMATURE WEAR / NEVER USE A BRUSH TO REMOVE DIRT.**

*FUNCIONAR EL MOTOR SIN EL FILTRO DE AIRE O CON EL FILTRO DE AIRE SUCIO HARÁ QUE LA SUCIEDAD ENTRE EN EL MOTOR, CAUSANDO DESGASTE PREMATURO / NUNCA UTILICE CEPILLOS PARA REMOVER SUCIEDADES.*

*FUNCIONAR O MOTOR SEM O FILTRO DE AR OU COM FILTRO DO AR SUJO IRÁ FAZER COM QUE A SUJEIRA ENTRE NO MOTOR, CAUSANDO DESGASTE PREMATURO / NUNCA UTILIZE ESCOVA PARA REMOVER SUJEIRAS.*



**CHANGING THE FUEL FILTER / CAMBIANDO EL FILTRO DE COMBUSTIBLE / TROCANDO O FILTRO DE COMBUSTÍVEL - I**

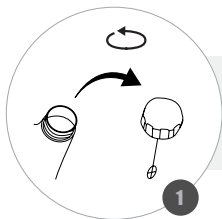

**REMOVE THE FUEL TANK CAP;**  
*RETIRE LA TAPA DEL TANQUE DE COMBUSTIBLE;*  
REMOVA A TAMPA DO TANQUE DE COMBUSTÍVEL;

**DRAIN ALL FUEL FROM THE TANK;**  
*BAJE TODO EL COMBUSTIBLE DEL TANQUE;*  
ESGOTE TODO O COMBUSTÍVEL DO TANQUE;

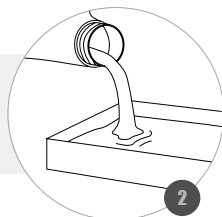

**WITH THE AID OF A HOOK, REMOVE THE FUEL FILTER OUT OF THE TANK;**  
*CON AYUDA DE UN GANCHO, RETIRE EL FILTRO DE COMBUSTIBLE FUERA DEL TANQUE;*  
COM AUXÍLIO DE UM GANCHO, RETIRE O FILTRO DE COMBUSTÍVEL PARA FORA DO TANQUE;

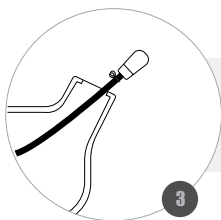

**CAREFULLY REMOVE IT FROM THE HOSE AND REPLACE WITH A NEW ONE;**  
*QUÍTVELO CUIDADOSAMENTE DE LA MANGUERA Y SUSTITUYA POR UNO NUEVO;*  
REMOVA-O CUIDADOSAMENTE DA MANGUEIRA E SUBSTITUA POR UM NOVO;

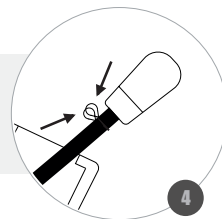

**WARNING / ATENCION / ATENÇÃO**

**THE CLOGGED FILTER CAUSES DIFFICULTY IN STARTING OR ABNORMALITIES IN ENGINE PERFORMANCE.**

*EL FILTRO TAPADO CAUSA DIFICULTAD EN EL ARRANQUE O ANORMALIDADES EN EL RENDIMIENTO DEL MOTOR.*

O FILTRO ENTUPIDO CAUSARÁ DIFICULDADE NA PARTIDA OU ANORMALIDADES NO DESEMPENHO DO MOTOR.



**CHANGING THE FUEL FILTER / CAMBIANDO EL FILTRO DE COMBUSTIBLE / TROCANDO O FILTRO DE COMBUSTÍVEL - II**

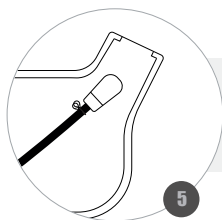

**REINSTALL IT INSIDE THE TANK;**  
*VUELVA A COLOCAR DENTRO DEL TANQUE;*  
RECOLOQUE-O DENTRO DO TANQUE;

**FILL THE TANK WITH FUEL (MIX);**  
*COMPLETE EL TANQUE CON COMBUSTIBLE (MEZCLA);*  
COMPLETE O TANQUE COM COMBUSTÍVEL (MISTURA);

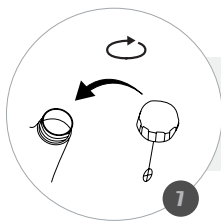

**REINSTALL THE TANK CAP BY TIGHTENING;**  
*VUELVA A COLOCAR LA TAPA DEL TANQUE ROSCANDO FIRMEMENTE;*  
RECOLOQUE A TAMPA DO TANQUE ROSQUEANDO FIRMEMENTE;

**WARNING / ATENCION / ATENÇÃO**

**THE CLOGGED FILTER CAUSES DIFFICULTY IN STARTING OR ABNORMALITIES IN ENGINE PERFORMANCE / ENGINE OPERATION WITHOUT THE FUEL FILTER CAN CAUSE COMPONENT DAMAGE.**

*EL FILTRO TAPADO CAUSA DIFICULTAD EN EL ARRANQUE O ANORMALIDADES EN EL RENDIMIENTO DEL MOTOR / FUNCIONAMIENTO DEL MOTOR SIN EL FILTRO DE COMBUSTIBLE PUEDE CAUSAR DAÑOS A LOS COMPONENTES.*

O FILTRO ENTUPIDO CAUSARÁ DIFICULDADE NA PARTIDA OU ANORMALIDADES NO DESEMPENHO DO MOTOR. FUNCIONAR O MOTOR SEM O FILTRO DE COMBUSTÍVEL PODERÁ CAUSAR DANOS AOS COMPONENTES.



**GEARBOX LUBRICATION / LUBRICANDO LA CAJA DE ENGRANAJES / LUBRIFICANDO A CAIXA DE ENGRENAGEM**

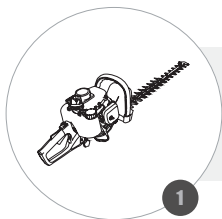

1

**POSITION THE EQUIPMENT SO THAT IT CAN ACCESS THE GEARBOX;**  
*COLOQUE EL DISPOSITIVO DE MODO QUE PUEDA ACEDER A LA CAJA DE ENGRANAJES;*  
**POSICIONE O EQUIPAMENTO DE MODO QUE CONSIGA ACESSAR A CAIXA DE ENGRENAGEM;**

**INSERT THE GREASE TIP INTO THE LUBRICATION HOLE;**  
*INTRODUZCA EL PICO DE LA ENGRASADORA EN EL AGUJERO DE LUBRICACIÓN;*  
**INSIRA A PONTA DA ENGRAXADEIRA NO ORIFÍCIO DE LUBRIFICAÇÃO;**

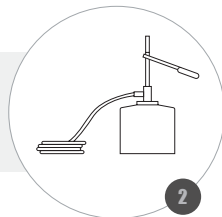

2



3

**INSERT GREASE UNTIL COMPLETE;**  
*INTRODUZCA GRASA HASTA LLENAR;*  
**INSIRA GRAXA ATÉ COMPLETAR;**

**REMOVE THE GREASE NIPPLE AND CLEAN ALL PARTS;**  
*RETIRE EL PICO DE LA ENGRASADORA Y LIMPIE TODAS LAS PARTES;*  
**REMOVA O BICO DA ENGRAXADEIRA E LIMPE TODAS AS PARTES;**



4

**WARNING / ATENCION / ATENÇÃO**

**IT'S RECOMMENDED TO USE GRAPHITE GREASE (BENTONITE) / KEEP GEARBOX LUBRICATION HOLE ALWAYS CLEAN.**

*SE RECOMIENDA EL USO DE GRASA DE GRAFITO (BENTONITE) / MANTENGA EL AGUJERO DE LUBRICACIÓN DE LA CAJA DE ENGRANAJES SIEMPRE LIMPIO.*

*RECOMENDA-SE O USO DA GRAXA GRAFITADA (BENTONITE) / MANTENHA O ORIFÍCIO DE LUBRIFICAÇÃO DA CAIXA DE ENGRENAGEM SEMPRE LIMPO.*





## SHARPENING THE BLADE / AFILANDO LA LÁMINA / AFIANDO A LÂMINA

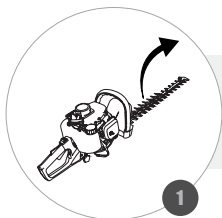

**REMOVE BLADE FROM HEDGE TRIMMER BASE;**  
*QUITE LA LÁMINA DE LA BASE DEL CORTASETO;*  
*RETIRE A LÂMINA DA BASE DO APARADOR;*

**POSITION THE FILE AT A 45° ANGLE OF THE BLADE;**  
*POSICIONE LA LIMA A UN ÁNGULO DE 45° CON LA CUCHILLA;*  
*POSICIONE A LIMA EM UM ÂNGULO DE 45° DA LÂMINA;*

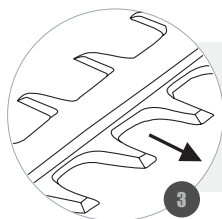
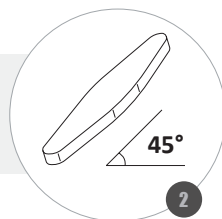

**SHARPEN TOWARD THE CUTTING BLADE AND LIFT THE FILE UPON RETURN TO START A NEW PASS;**  
*AFILE EN LA DIRECCIÓN DE LA CUCHILLA, A LA VUELTA LEVANTE LA LIMA Y REPITA DE NUEVO;*  
*AFIE NA DIREÇÃO DA LÂMINA CORTANTE E LEVANTE A LIMA AO RETORNAR PARA INICIAR UM NOVO PASSE;*

### WARNING / ATENCION / ATENÇÃO

**IMPROPERLY EDGED OR INCORRECTLY SHARPENED CUTTING BLADE INCREASES THE RISK OF BACKLASH / NEVER SHARPEN THE BLADE WITH THE SAME GRIP ON THE MACHINE / AVOID REMOVING EXCESS MATERIAL FROM THE BLADE WHEN SHARPENING / TRY TO SHARPEN ALL TEETH EQUALLY, SHARPEN IMPROPER HANDLING MAY CAUSE THE BLADE TO BECOME UNBALANCED AND CAUSE EXCESSIVE MACHINE VIBRATION. IT IS ADVISABLE TO CONSULT AN AUTHORIZED TOYAMA SERVICE TECHNICIAN FOR THIS PROCEDURE.**

*LA CUCHILLA DE CORTE CON EL FILO INCORRECTO O AFILADO DE MODO INCORRECTO AUMENTA EL RIESGO DE TRANCAZOS / NUNCA AFILE LA CHUCHILLA PRESA A LA MAQUINA / EVITE ELIMINAR EL EXCESO DE MATERIAL DE LA CUCHILLA MIENTRAS LA AFILA / INTENTE LO MÁXIMO POSIBLE AFILAR LOS DIENTES UNIFORMEMENTE PARA EVITAR VIBRACIONES EXCESIVAS EN LA MAQUINA / SE RECOMIENDA CONTACTAR UN ASISTENTE TÉCNICO AUTORIZADO PELA TOYAMA PARA LA REALIZACIÓN DE ESTE PROCEDIMIENTO.*

*A LÂMINA DE CORTE COM O GUME NÃO ADEQUADO OU AFIADO DE MANEIRA ERRADA AUMENTA O RISCO DE CONTRAGOLPE / NUNCA AFIE A LÂMINA COM A MESMA PRESA NA MÁQUINA / EVITE REMOVER MATERIAL EM EXCESSO DA LÂMINA AO AFIAR / PROCURE AFIAR TODOS OS DENTES IGUALMENTE, AFIAR DE MANEIRA INCORRETA PODE DESBALANÇEAR A LÂMINA E CAUSAR VIBRAÇÕES EXCESSIVAS NA MÁQUINA / RECOMENDA-SE PROCURAR UM ASSISTENTE TÉCNICO AUTORIZADO TOYAMA PARA REALIZAR ESTE PROCEDIMENTO.*



## STORAGE / ALMACENAMIENTO / ARMAZENAMENTO - I

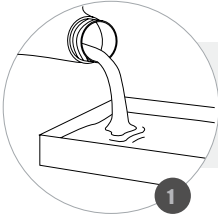

**REMOVE ALL FUEL AND CLEAN THE FUEL TANK;**  
*RETIRE TODO EL COMBUSTIBLE Y REALICE LA LIMPIEZA DEL TANQUE DE COMBUSTIBLE;*  
**REMOVA TODO O COMBUSTÍVEL E REALIZE A LIMPEZA DO TANQUE DE COMBUSTÍVEL;**

**CHECK THE CONDITION OF THE FUEL FILTER AND REPLACE IF NECESSARY;**  
*VERIFIQUE LA CONDICIÓN DEL FILTRO DE COMBUSTIBLE Y CÁMBIELO SI ES NECESARIO;*  
**VERIFIQUE A CONDIÇÃO DO FILTRO DE COMBUSTÍVEL E TROQUE-O SE NECESSÁRIO;**

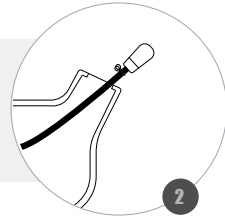

**LEAVE ENGINE RUNNING UNTIL ALL CARBURETOR FUEL IS EXHAUSTED;**  
*DEJAR EL MOTOR FUNCIONANDO HASTA AGOTAR TODO EL COMBUSTIBLE DEL CARBURADOR;*  
**DEIXAR O MOTOR FUNCIONANDO ATÉ ESGOTAR TODO O COMBUSTÍVEL DO CARBURADOR;**

**CLEAN THE AIR FILTER OR REPLACE IT IF NECESSARY;**  
*REALICE LA LIMPIEZA DEL FILTRO DE AIRE O EL CAMBIO DEL MISMO SI ES NECESARIO;*  
**REALIZE A LIMPEZA DO FILTRO DE AR OU A TROCA DO MESMO SE NECESSÁRIO;**



### WARNING / ATENCION / ATENÇÃO

**PERFORM THESE STEPS FOR STORAGE IN PERIODS GREATER THAN 30 DAYS / GASOLINE OXIDIZES AND DETERIORATES ALONG THE TIME, CAUSING ENGINE FAILURE / KEEP ENGINE OUT OF REACH OF CHILDREN AND UNAUTHORIZED PERSONS / THE MUFFLER WILL REMAIN HOT FOR A FEW MINUTES EVEN AFTER TUNING OFF THE ENGINE.**

*EJECUTE ESTOS PASOS PARA ALMACENAR DUANTE PERIODOS SUPERIORES A 30 DIAS / LA GASOLINA SE OXIDA Y DETERIORA CON EL PASO DEL TIEMPO, CAUSANDO FALLAS EN EL ARRANQUE DEL MOTOR / MANTENGA EL MOTOR FUERA DEL ALCANCE DE NIÑOS Y PERSONAS NO AUTORIZADAS/ EL MOFLE PERMANECERÁ CALIENTE POR ALGUNOS MINUTOS INCLUSO DESPUÉS DE APAGAR EL MOTOR.*

**EXECUTE ESTES PASSOS PARA ARMAZENAMENTO EM PERÍODOS SUPERIORES À 30 DIAS / A GASOLINA OXIDA E DETERIORA COM O PASSAR DO TEMPO, CAUSANDO FALHAS NA PARTIDA DO MOTOR / MANTENHA O MOTOR FORA DO ALCANCE DE CRIANÇAS E PESSOAS NÃO AUTORIZADAS / O ESCAPAMENTO PERMANECERÁ QUENTE POR ALGUNS MINUTOS MESMO APÓS DESLIGAR O MOTOR.**



## STORAGE / ALMACENAMIENTO / ARMAZENAMENTO - II

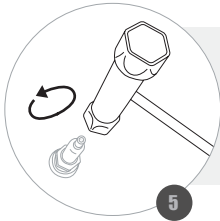

**REMOVE THE SPARK PLUG, PUT ABOUT 5ml OF CLEAN ENGINE OIL INTO THE CYLINDER;**

*RETIRE LA BUJÍA, COLOQUE CERCA DE 5 ml DE ACEITE DE MOTOR LIMPIO DENTRO DEL CILINDRO;*

*RETIRE A VELA DE IGNIÇÃO, COLOQUE CERCA DE 5ml DE ÓLEO DE MOTOR LIMPO DENTRO DO CILINDRO;*

**PULL THE STARTING ROPE 2 OR 3 TIMES TO DISTRIBUTE THE OIL;**  
*TIRE DE LA CUERDA DE ARRANQUE 2 O 3 VECES PARA DISTRIBUIR EL ACEITE;*  
*PUXE A CORDA DE PARTIDA 2 OU 3 VEZES PARA DISTRIBUIR O ÓLEO;*

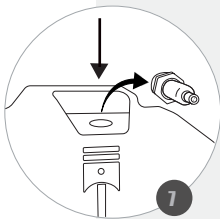
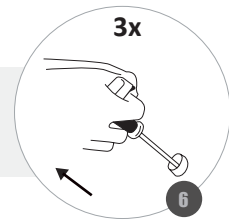

**THROUGH THE HOLE OF SPARK PLUG, OBSERVE THE POSITION OF THE PISTON, SLOWLY PULL THE STARTER HANDLE UNTIL THE PISTON REACHES THE HIGHEST POSITION AND LEAVES IT IN THIS POSITION;**

*A TRAVÉS DEL ORIFICIO DE LA BUJÍA, OBSERVE LA POSICIÓN DEL PISTÓN, TIRE LENTAMENTE DE LA PALANCA DE ARRANQUE HASTA QUE EL PISTÓN ALCANCE LA POSICIÓN MÁS ALTA Y LO DEJE EN ESTA POSICIÓN;*

*ATRAVÉS DO ORIFÍCIO DA VELA DE IGNIÇÃO, OBSERVE A POSIÇÃO DO PISTÃO, PUXE LENTAMENTE O MANÍPULO DE PARTIDA ATÉ O QUE PISTÃO ATINJA A POSIÇÃO MAIS ALTA E O DEIXE NESTA POSIÇÃO;*

### WARNING / ATENCION / ATENÇÃO

**PERFORM THESE STEPS FOR STORAGE IN PERIODS GREATER THAN 30 DAYS / AVOID AREAS FOR STORAGE IN HUMID ENVIRONMENTS AS HUMIDITY CONTRIBUTES TO RUST AND CORROSION.**

*EJECUTE ESTOS PASOS PARA ALMACENAR DUANTE PERIODOS SUPERIORES A 30 DIAS / EVITE ÁREAS PARA ALMACENAMIENTO EN AMBIENTES HÚMEDOS, PUES LA HUMEDAD CONTRIBUYE A LA APARICIÓN DE ÓXIDO Y CORROSIÓN.*

*EXECUTE ESTES PASSOS PARA ARMAZENAMENTO EM PERÍODOS SUPERIORES À 30 DIAS / EVITE ÁREAS PARA ESTOCAGEM EM AMBIENTES ÚMIDOS, POIS A UMIDADE CONTRIBUI PARA O APARECIMENTO DE FERRUGEM E CORROSIÃO.*



**TRANSPORT / TRANSPORTE / TRANSPORTE**

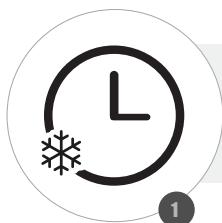

**1**

**IF THE ENGINE WAS RUNNING, WAIT AT LEAST 15 MINUTES FOR COOLING;**  
*SI EL MOTOR ESTABA FUNCIONANDO, ESPERÉ AL MENOS 15 MINUTOS HASTA QUE SE ENFRÍE;*  
CASO O MOTOR ESTEJA EM OPERAÇÃO, AGUARDE AO MENOS 15 MINUTOS ATÉ ESFRIAR;

**ALLOCATE IT LEVEL TO PREVENT FUEL OR OIL SPILLS;**  
*ALÉJELO DE FORMA NIVELADA, A FIN DE EVITAR DERRAMES DE COMBUSTIBLE O ACEITE;*  
ALIQUE-O DE FORMA NIVELADA, A FIM DE EVITAR DERRAMAMENTOS DE COMBUSTÍVEL OU ÓLEO;

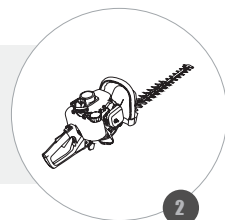

**2**

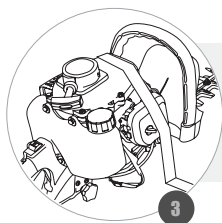

**3**

**SECURELY FASTEN IT TO PREVENT DAMAGE;**  
*SUJETE DE FORMA CORRECTA PARA EVITAR AVERÍAS;*  
PRENDA-O DE FORMA CORRETA DE FORMA A EVITAR AVARIAS;

**WARNING / ATENCION / ATENÇÃO**

**HOT ENGINE CAN BURN YOU AND IGNITE SOME MATERIALS / IN CASE OF GASOLINE LEAKAGE, CLEAN IT IMMEDIATELY TO AVOID EXPLOSIONS / IN THE EVENT OF AN OIL SPILL, CLEAN IT TO AVOID SLIPPING AND FALLING / NEVER CARRY THE MOTOR LYING DOWN OR UPSIDE DOWN.**

*EL MOTOR CALIENTE PUEDE QUEMARSE Y TAMBIÉN INFLAMAR ALGUNOS MATERIALES / EN CASO DE FUGAS DE GASOLINA, LÍMPIELO INMEDIATAMENTE PARA EVITAR EXPLOSIONES / EN CASO DE DERRAME DE ACEITE, LÍMPIELO PARA EVITAR RESBALONES Y CAÍDAS / NUNCA TRANSPORTE EL MOTOR ACOSTADO O DE CABEZA.*

O MOTOR QUENTE PODE QUEIMÁ-LO E TAMBÉM INFLAMAR ALGUNS MATERIAIS / EM CASO DE VAZAMENTO DE GASOLINA, LIMPE-O IMEDIATAMENTE AFIM DE EVITAR EXPLOSÕES / EM CASO DE DERRAMAMENTO DE ÓLEO, LIMPE-O A FIM DE EVITAR ESCORREGÕES E QUEDAS / NUNCA TRANSPORTE O MOTOR DEITADO OU DE PONTA CABEÇA.



## WARRANTY TERM

This product is guaranteed against defects in material and workmanship for a legal period of three (3) months from the date of issue of the respective Sales Invoice. We undertake to repair or replace, within the period mentioned, free of charge, parts that are recognized by the Technical Department as defective, upon approval of the Warranty Request.

This warranty is limited and non-transferable, valid only for the first purchaser and covers only the product, all damages and losses resulting from misuse of the equipment are excluded. Any freight/insurance and other costs will be borne by the buyer.

The following shall be excluded from the guarantee:

- Defects caused by use not in accordance with the instructions contained in the Owner's Manual; accidents (falling, fire, etc.); use of non-original parts and repairs and / or maintenance carried out by unauthorized workshops and / or technicians.
- Spare parts and natural maintenance such as spark plugs, lubricants, filters, fuel cap, starting cord, handles, seals, gaskets, safety devices and similar items.
- Parts that suffer from natural wear and tear due to friction such as piston, cylinder, piston rings, bearings, pins, rollers, connecting rod, crankshaft, springs, bushings, rotor and mechanical seals.
- Violated products.
- Products whose Certificate of Warranty is incorrectly filled in and / or without the Sales Invoice number.

**NOTE:** A breakdown during the warranty period does not entitle the buyer to stop payment, or discounts.

**IMPORTANT:** Keep the Sales Invoice, the Product Warranty Certificate and present them when you need technical assistance.

**ATTENTION:** Read the owner's instruction manual and all warnings of danger and attention before operating the equipment.



## TERMINO DE GARANTIA

*Este producto está garantizado contra defectos de material y fabricación por un periodo legal de 3 (tres) meses a partir de la fecha de emisión de la factura de venta. Nos comprometemos a reparar y/o cambiar, dentro del plazo mencionado, gratuitamente, piezas que sean reconocidas por el Departamento Técnico como defectuosas, mediante la aprobación de la solicitud de garantía.*

*Esta garantía es limitada e intransferible, valida solamente para el primer comprador y cubre únicamente el producto, quedan excluidos todos los daños y perjuicios derivados del mal uso del equipamiento. Los eventuales gastos de flete/seguro y otros correrán por cuenta del comprador.*

*Quedan excluidos de la garantía:*

- *Defectos provocados por uso en desacuerdo con las instrucciones contenidas en el manual del usuario; accidentes (caída, fuego, etc.); utilización de piezas no originales o reparos y/o mantenimientos realizados por talleres y/o técnicos no autorizados.*
- *Piezas de reposición y mantenimiento natural como, bujías, lubricantes, filtros, tapa de combustible, cuerda de arranque, conjunto de arranque, manubrios, retenedores, juntas, barras, correas, lanzas, picos, pistolas, anillos o-ring, empaques, turbinas(ventilador), dispositivos de seguridad y ítems similares.*
- *Piezas que sufren de desgaste natural con el uso debido a la fricción, como, pistón, cilindro, anillos del pistón, mancales, pinos, rodillos, biela, cigüeñal, válvula, muelles, tochos, cojinetes, tubos, engranajes(piñón) y embrague.*
- *Productos violados.*
- *Productos cuyo certificado de garantía este llenado de manera incorrecta y/o sin el número de la Factura de compra.*

*NOTA: Una avería durante el periodo de garantía no le da el derecho al comprador de interrumpir el pago, y/o descuentos.*

*IMPORTANTE: Guarde este manual y este certificado en un local seguro, preséntelo cuando necesite de asistencia técnica, en conjunto con el Certificado de Garantía y Factura de compra.*

*ATENCION: Lea este manual de instrucciones del propietario y todos los avisos de peligro y atención antes de operar el equipamiento*



## TERMO DE GARANTIA

Este produto é garantido contra defeitos de material e de fabricação pelo período legal de 3 (três) meses a contar da data de emissão da respectiva Nota Fiscal de Venda. Comprometemo-nos a reparar ou substituir, dentro do prazo citado, gratuitamente, peças que sejam reconhecidas pelo Departamento Técnico como defeituosas, mediante aprovação da Solicitação de Garantia.

A presente garantia limitada é intransferível, válida somente para o primeiro comprador e cobre unicamente o produto, ficando excluídos quaisquer eventuais danos e prejuízos decorrentes de aplicação do equipamento. Eventuais despesas como frete e/ou seguro entre o domicílio e a Assistência Técnica correrão por conta do comprador.

Ficam excluídos da garantia:

- Defeitos provocados por uso em desacordo com as instruções contidas no Manual do Proprietário; acidentes (queda, fogo, etc.); utilização de peças não originais e consertos e/ou manutenção realizados por oficinas e/ou técnicos não autorizados.
- Peças de reposição e manutenção natural, como velas, lubrificantes, filtros, tampa de combustível, cordão da partida, manípulos, retentores, juntas, dispositivos de segurança e itens similares.
- Peças que sofrem desgaste natural com o uso, devido ao atrito, como pistão, cilindro, anéis de pistão, mancais, pinos, roletes, biela, virabrequim, molas, buchas, rotor e selos mecânicos.
- Produtos violados.
- Produtos cujo Certificado de Garantia esteja preenchido de forma incorreta e/ou sem o número da Nota Fiscal de Venda.

NOTA: Uma avaria durante o período de garantia não dá o direito ao comprador de interromper o pagamento, ou a descontos.

IMPORTANTE: Guarde a Nota Fiscal de Venda, O Certificado de Garantia do produto e apresente-os quando necessitar de assistência técnica.

ATENÇÃO: Leia o Manual de Instruções do proprietário e todos os avisos de perigo e atenção antes de operar o equipamento.













